



老年养护院标准设计样图

批准部门 中华人民共和国民政部
 中华人民共和国住房和城乡建设部
 主编单位 中国建筑标准设计研究院
 中国中元国际工程公司
 实行日期 二〇一三年X月X日

批准文号
 统一编号 GJBT-1238
 图集号 13J817

主编单位负责人
 主编单位技术负责人
 技术审定人
 设计负责人

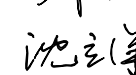
目 录

目录	1
编制说明	3
建设规模和项目构成	5
选址及规划布局	8
设计要求	9

阅览室、棋牌室、书画室、亲情网络室	24
多功能厅、培训室	25
老年人厨房	26
老年人定位看护系统示意图	27
氧气汇流排间设备及管道布置	28

主要用房

入住服务用房	13
生活用房(养护单元)	15
居室	16
沐浴间	17
养护区餐厅、会见聊天厅	20
卫生保健用房	21
物理治疗室、作业治疗室	23

装修及构造

装修说明	29
护理站	31
服务台	32
居室内卫生间	33
公共卫生间、污洗间	34
老年人卫生间节点图	35
楼梯间、扶手大样图	36

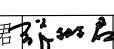
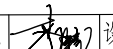
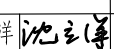
目 录		图集号	13J817
审核	张树君 	校对	李锋亮 
设计	沈立洋 	页	1

常用标识		
常用标识·····	37	2#生活楼一层平面····· 52
安装节点·····	39	2#生活楼二~四层平面····· 53
护理设备及康复设备		3#生活楼一层平面····· 54
基本装备·····	41	3#生活楼二~五层平面····· 55
助行助厕器·····	42	保健康复、行政综合楼一层平面····· 56
洗浴用具·····	43	保健康复、行政综合楼二层平面····· 57
护理床·····	44	保健康复楼三层平面····· 58
康复设备·····	45	附属用房地下一层、一层平面····· 59
400床老年养护院建筑设计方案		附属用房二层平面····· 60
设计说明·····	46	
总平面图·····	49	
1#生活楼一层平面·····	50	
1#生活楼二~四层平面·····	51	

目 录		图集号	13J817
审核	张树君 	校对	李锋亮 
设计	沈立洋 	页	2

编制说明

1 编制依据

1.1 本图集依据住房和城乡建设部建标[2011]184号《关于印发〈二〇一一年建设标准编制项目计划〉的通知》进行编制。

1.2 主要标准、规范

《老年养护院建设标准》	建标 144-2010
《房屋建筑制图统一标准》	GB/T 50001-2010
《建筑设计防火规范》	GB 50016-2006
《建筑内部装修设计防火规范》	GB 50222-95(2001年版)
《老年人居住建筑设计标准》	GB/T 50340-2003
《民用建筑设计通则》	GB 50352-2005
《城镇老年人设施规划规范》	GB 50437-2007
《无障碍设计规范》	GB 50763-2012
《严寒和寒冷地区居住建筑节能设计标准》	JGJ 26-2010
《夏热冬冷地区居住建筑节能设计标准》	JGJ 134-2010
《夏热冬暖地区居住建筑节能设计标准》	JGJ 75-2012
《综合医院建筑设计规范》	JGJ 49-88
《老年人建筑设计规范》	JGJ 122-99

1.3 当依据的标准规范修订或有新的标准规范发布实施时，应对本图集相关内容进行复核后选用。

2 适用范围

本图集适用于老年养护院的新建、改建和扩建工程。老年护理院、老年公寓、农村敬老院、社会福利院、光荣院、

荣誉军人康复医院等机构相关设施建设可参考本图集。

本图集针对服务于失能老年人养护院建设的基本功能需求，可供老年养护院建设单位、管理单位、建筑设计、施工、监理、验收等相关专业人员和设施设备厂商直接选用或参考。

3 主要内容

3.1 建设规模和项目构成，是以表格形式列出老年养护院项目构成及面积指标，并形象地给出各类用房相互关系框图。

3.2 选址及规划布局明确了老年养护院选址原则和规划要求，并对竖向设计、交通组织进行了必要阐述。

3.3 设计要求中针对老年养护院各类用房的使用功能要求提出了具体布局和相互关系及设计时应考虑的因素，满足失能老年人生活照料、保健康复、精神慰藉等方面的基本需求。

3.4 装修及构造、常用标识给出了有关老年人使用安全舒适的细部构造及标识。

3.5 给出400床老年养护院的建筑设计方案，供相关专业人员参考。

4 名词解释

4.1 老年养护院：为失能老年人提供生活照料、健康护理、康复娱乐、社会工作等服务的专业照料机构。

4.2 失能老年人：至少有一项日常生活自理活动（一般包括吃饭、穿衣、洗澡、上厕所、上下床和室内走动这六项）不能自己独立完成的老年人。按日常生活自理能力的丧失程度，可分为轻度、中度和重度失能三种类型。

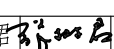
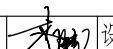
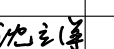
编制说明		图集号	13J817
审核	张树君 	校对	李锋亮 
设计	沈立洋 	页	3

- 4.3 接待服务厅：供老年人及其他人员前来咨询或办理出入院手续时等候、休息，进行资料展示的处所。
- 4.4 入住登记室：为老年人办理出入院手续并提供咨询的用房。
- 4.5 健康评估室：老年人入住养护院时，对其进行初步健康检查和需求评估的用房。
- 4.6 配餐间：供护理员为入住失能老年人分配、加热、切分食物等的用房。
- 4.7 养护区餐厅：供入住失能老年人在养护区进餐和活动的处所。
- 4.8 会见聊天厅：供入住失能老年人聊天休息及会见亲友的处所。
- 4.9 亲情居室：供入住失能老年人与前来探望的亲人短暂居住、共享天伦之乐的用房。
- 4.10 物理治疗室：供工作人员对入住失能老年人通过运动治疗、徒手治疗和仪器治疗等方法进行功能康复的用房。
- 4.11 作业治疗室：供工作人员对入住失能老年人以有目的的、经过选择的作业活动为主要治疗手段进行功能康复的用房。
- 4.12 亲情网络室：供入住失能老年人上网娱乐及通过网络与亲人聊天的用房。
- 4.13 心理咨询室：对入住失能老年人进行心理咨询和疏导的用房。
- 4.14 社会工作室：供社会志愿者来院为入住失能老年人服务时工作和休息的用房。

- 4.15 培训室：对院内外护理员进行业务培训的用房。
- 4.16 养护单元：是老年养护院实现养护职能、保证养护质量的必要设置，养护单元内应包括老年人居室、餐厅、沐浴间、会见聊天厅、亲情网络室、心理咨询室、护理员值班室、护士工作室等用房。

5 使用说明

本图集依据住房和城乡建设部、国家发展和改革委员会批准的《老年养护院建设标准》建标144-2010提供了部分功能用房平面布置图。在做具体工程设计时，应结合各项目的不同地理位置、气候特征、建设规模以及项目周边环境等因素进行调整，并完善建筑结构、电气、给水排水、暖通、动力等相关专业的设计。

6 尺寸单位

本图集中除注明外所注尺寸均为毫米（mm）。

7 索引方法

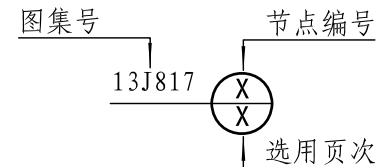

编制说明		图集号	13J817
审核	张树君	校对	李锋亮
设计	沈立洋	沈立洋	页
			4

建设规模和项目构成

1 建设规模

老年养护院的建设规模，按床位数量分为500床、400床、300床、200床、100床五类。规模在500床以上的宜分点设置。

老年养护院的房屋综合建筑面积指标以每床所占房屋建筑面积确定。不同规模老年养护院房屋综合建筑面积指标见表1。

表1 老年养护院房屋综合建筑面积指标表 (m²/床)

建设规模	500床	400床	300床	200床	100床
综合建筑面积指标	42.5	43.5	44.5	46.5	50.0

注：其中直接用于老年人的入住服务、生活、卫生保健、康复、娱乐、社会工作用房所占比例不应低于总建筑面积的75%。

2 项目构成

老年养护院的建设内容包括房屋建筑及建筑设备、场地和基本装备。

老年养护院的房屋建筑包括老年人用房、行政办公用房和附属用房。不同规模老年养护院用房的组成见表2，各类用房使用面积指标见表3。

表2 老年养护院用房组成表

功能用房	项目构成	500床	400床	300床	200床	100床	备注	
老年人用房	入住服务用房	接待服务厅	✓	✓	✓	✓	✓	
		入住登记室	✓	✓	✓	✓	✓	
		健康评估室	✓	✓	✓	✓	✓	
		总值班室	✓	✓	✓	✓	✓	含监控室

续表2

功能用房	项目构成	500床	400床	300床	200床	100床	备注	
老年人用房	生活用房	居室	✓	✓	✓	✓	✓	含卫生间
		沐浴间	✓	✓	✓	✓	✓	含更衣室
		配餐间	✓	✓	✓	✓	✓	
		养护区餐厅	✓	✓	✓	✓	✓	兼公共活动室
		会见聊天厅	✓	✓	✓	✓	✓	
		亲情居室	✓	✓	✓	✓	✓	
		护理员值班室	✓	✓	✓	✓	✓	
	卫生保健用房	诊疗室	✓	✓	✓	✓	✓	
		化验室	✓	✓	✓	✓	—	
		心电图室	✓	✓	✓	✓	—	
B超室		✓	✓	—	—	—		
抢救室		✓	✓	✓	✓	✓		
药房		✓	✓	✓	✓	✓		
消毒室		✓	✓	✓	✓	✓		
康复用房	临终关怀室	✓	✓	✓	✓	✓		
	医护办公室	✓	✓	✓	✓	✓	含医生办公室和护士办公室	
	物理治疗室	✓	✓	✓	✓	✓		
	作业治疗室	✓	✓	✓	✓	✓		

建设规模和项目构成

图集号

13J817

审核 张树君 校对 李锋亮 设计 沈立洋 页 5

续表2

功能用房	项目构成	500床	400床	300床	200床	100床	备注	
老年人用房	娱乐用房	阅览室	✓	✓	✓	✓	✓	
		书画室	✓	✓	✓	✓	✓	
		棋牌室	✓	✓	✓	✓	✓	
		亲情网络室	✓	✓	✓	✓	✓	
	社会工作用房	心理咨询室	✓	✓	✓	✓	✓	
		社会工作室	✓	✓	✓	✓	✓	
		多功能厅	✓	✓	✓	✓	✓	
行政办公用房	办公室	✓	✓	✓	✓	✓		
	会议室	✓	✓	✓	✓	✓		
	接待室	✓	✓	✓	✓	—		
	财务室	✓	✓	✓	✓	✓		
	档案室	✓	✓	✓	✓	✓		
	文印室	✓	✓	✓	✓	—		
	信息室	✓	✓	✓	✓	✓		
	培训室	✓	✓	✓	✓	✓		
附属用房	警卫室	✓	✓	✓	✓	✓		
	食堂	✓	✓	✓	✓	✓	含老年人厨房、职工厨房和职工餐厅	
	职工浴室	✓	✓	✓	✓	✓		
	理发室	✓	✓	✓	✓	✓		
	洗衣房	✓	✓	✓	✓	✓	含消毒、甩干、烘干室和缝补间、室内晾晒场地等	

续表2

功能用房	项目构成	500床	400床	300床	200床	100床	备注
附属用房	库房	✓	✓	✓	✓	✓	含被服库、器材库、生活用品库、杂物库等
	车库	✓	✓	✓	✓	✓	
	公共卫生间	✓	✓	✓	✓	✓	
	设备用房	✓	✓	✓	✓	✓	含配电室、锅炉房、供氧站、电梯机房、通信机房、空调机房等

注：✓表示应具备。

表3 老年养护院各类用房使用面积指标表 (m²/床)

用房类别	使用面积指标					
	500床	400床	300床	200床	100床	
老年人用房	入住服务用房	0.26	0.32	0.34	0.50	0.78
	生活用房	17.16	17.16	17.16	17.16	17.16
	卫生保健用房	1.23	1.35	1.47	1.68	1.93
	康复用房	0.57	0.63	0.72	0.84	1.20
	娱乐用房	0.77	0.81	0.84	1.02	1.20
	社会工作用房	1.48	1.50	1.54	1.56	1.62
行政办公用房	0.83	0.94	1.07	1.30	1.45	
附属用房	3.57	3.81	3.97	4.34	5.19	
合计	25.87	26.52	27.11	28.40	30.53	

注：1. 老年人用房、其他用房(包括行政办公及附属用房)平均使用面积系数分别按0.60和0.65计算。

2. 建设规模不足100床的参照100床老年养护院的面积指标执行。

建设规模和项目构成

图集号 13J817

审核 张树君 校对 李锋亮 设计 沈立洋 页 6

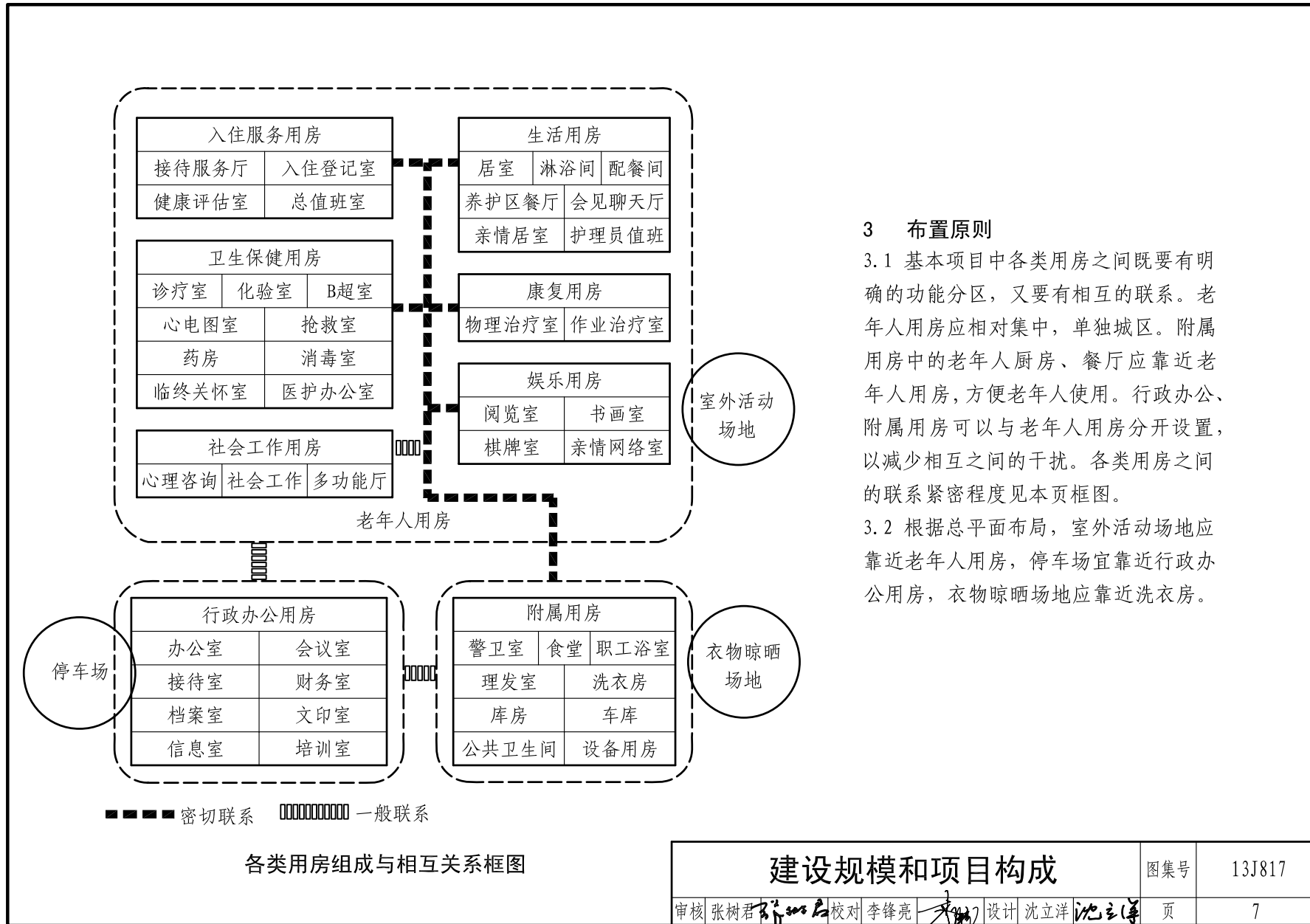

3 布置原则

3.1 基本项目中各类用房之间既要有明确的功能分区，又要有相互的联系。老年人用房应相对集中，单独城区。附属用房中的老年人厨房、餐厅应靠近老年人用房，方便老年人使用。行政办公、附属用房可以与老年人用房分开设置，以减少相互之间的干扰。各类用房之间的联系紧密程度见本页框图。

3.2 根据总平面布局，室外活动场地应靠近老年人用房，停车场宜靠近行政办公用房，衣物晾晒场地应靠近洗衣房。

建设规模和项目构成		图集号	13J817
审核	张树君	校对	李锋亮
设计	沈立洋	沈立洋	页
			7

选址及规划布局

1 选址原则

新建老年养护院的选址应符合城市规划要求，并满足以下条件：

- 1.1 地形平坦，工程地质和水文地质条件较好，避开自然灾害易发区。
- 1.2 交通便利，供电、给排水、通信等市政条件较好。
- 1.3 便于利用周边的生活、医疗等社会公共服务设施。
- 1.4 避开商业繁华区、公共娱乐场所，与高噪声、污染源的防护距离符合有关安全卫生规定。

2 规划要求

老年养护院的建设用地包括建筑、绿化、室外活动、停车和衣物晾晒等用地，并按照建设要求和节约用地的原则确定用地面积。建筑密度不应大于30%，容积率不宜大于0.8，绿地率和停车场的用地面积不应低于当地城市规划要求。

3 总体布局

老年养护院应根据失能老年人的特点和各项设施的功能要求进行总体布局，合理分区。老年人用房的建筑朝向和间距应充分考虑日照要求。室外活动、衣物晾晒等用地不宜小于400m²~600m²（当场地较小时，晾晒衣物可以利用楼上设置的露台）。绿化景观宜多样化，提供休闲、活动、读书的场所，总体布局及流线布置详见本页图。

4 交通组织

院内交通应做到人车分流。车行路线需满足消防车通行及防火设计规范的要求。人行路线中无障碍设计贯穿整个总平面

设计，当场地有高差时应设置无障碍坡道，并满足无障碍通道的连贯性。

5 竖向设计

用于养护院建设的场地应较平坦（如建设用地坡度大于8%，应将坡地做成台地）。老年人活动场地的纵向坡度宜为0.3%~0.5%。

6 室外工程

老年养护院外围宜设置通透式围栏，围栏形式宜与所处环境及建筑风格相协调。用于老年人通行的道路宜平整无突起物，便于无障碍通行。

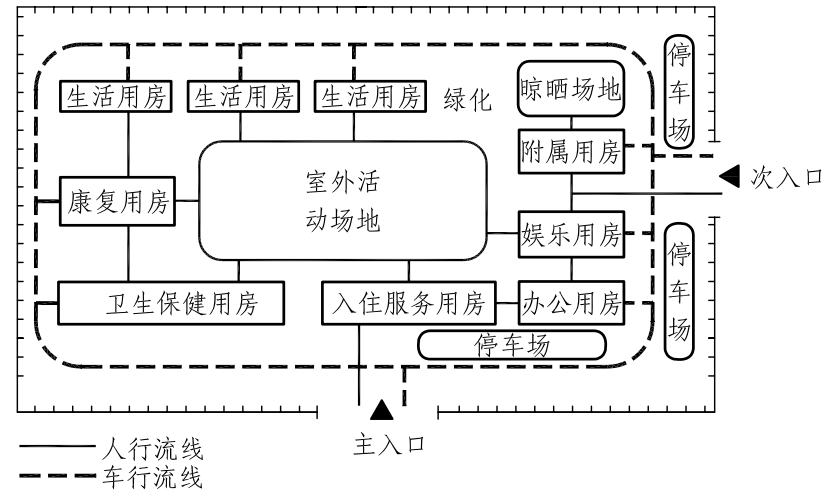

总体布局及流线布置框图

选址及规划布局		图集号	13J817
审核	张树君	校对	李锋亮
设计	沈立洋	沈立洋	页
			8

设计要求

1 老年人用房

老年养护院应符合国家建筑设计防火规范相关规定，其建筑耐火等级不应低于二级。

老年养护院的房屋建筑宜采用钢筋混凝土结构；老年人用房抗震设防类别应为重点设防类。

老年养护院的老年人用房宜以低层和多层为主，垂直交通应至少设置一部医用电梯或无障碍专用坡道(仅用于二层)。

1.1 入住服务用房

1.1.1 入口通行净宽度不应小于1.20m。

1.1.2 入口内外应有不小于1.50mX1.50m的轮椅回转空间。

1.1.3 建筑物出入口应设置雨篷，雨篷的挑出长度宜超过台阶首级踏步0.50m以上。

1.1.4 出入口的门宜采用自动门或推拉门；不得采用旋转门。在单扇平开门、推拉门、折叠门的门把手一侧，应设宽度不小于400mm的墙面。

1.1.5 出入口宜设交往休息空间，并设置通往各功能空间及设施的标识指示牌。

1.1.6 安全监控设备终端和呼叫按钮宜设在出入口的大门附近，呼叫按钮距地面高度为1.10m。

1.1.7 入住登记室应设有登记办公设施、老年人休息等候设施及入住人员档案储藏设施等。

1.1.8 健康评估室应设有评估医师需要的相应办公设施及老年人接受检查所需设施，如诊查床、洗涤池等。

1.1.9 总值班室可与消防控制及智能化管理用房结合布置。

1.2 生活用房(养护单元)

1.2.1 养护单元应根据便于为失能老年人提供服务和方便管理的原则设置，每个养护单元的床位数以50床为宜。老年人居室应按失能老年人的失能程度和护理等级分别设置。

1.2.2 轻度失能老年人养护单元，公共空间以聊天厅、餐厅为主。轻度失能老年人房间设置的标准，应根据失能老年人的身心特点和卫生、经济、环保的要求合理确定。居室内的床位不宜超过两床，且每间居室均应带卫生间。

1.2.3 中度、重度失能老年人养护单元，公共空间以护理站及辅助房间为主。设计应注重提高养护单元的护理效率，单元每层均应配备护理员值班室，以加强夜间对老年人突发情况的应急处理能力。居室内的床位不宜超过四床。

1.2.4 养护单元布局一般可采用中间走廊式布置，居室在南向。北向宜布置护理站(室)、竖向交通联系空间及辅助用房。布局力求功能合理、洁污分离。居室要求朝向、通风、室内外环境良好，卫浴布置便于老年人使用，污洗污物靠近污物通道且避免对老年人用房造成干扰。

1.2.5 养护单元之间可以利用电梯(医梯)、楼梯、通道联系。老年人生活区走道净宽不应小于2.4m。医梯轿厢净尺寸应满足推床进出。楼梯梯段净宽不应小于1.2m，如设坡道其坡度应小于等于1:12。生活用房主楼梯应考虑紧急情况时的担架出入，主楼梯宽度不得小于1.65m，平台深度不宜小于2m。

1.2.6 居室及居室内卫生间。居室门净宽不应小于1.1m，门上应设观察窗。窗地比不应小于1:6。房间净宽不宜小于3.3m。

设计要求

图集号

13J817

审核	张树君	张树君	校对	周瑞佳	周瑞佳	设计	沈立洋	沈立洋	页	9
----	-----	-----	----	-----	-----	----	-----	-----	---	---

居室内宜设置呼叫系统，重度失能老年人居室宜设置集中供氧系统（安装医疗设备带，见第28页氧气汇流排间设备及管道布置）。

老年人居室内通道和床距应满足轮椅和救护床进出及日常护理的需要。居室内应具有衣物储藏的空间。居室内卫生间宜设推拉门或外平开门，当为内平开门时需设外开转换的插销装置，门净宽不应小于0.90m。卫生间地面应满足易清洗、不渗水和防滑的要求。

1.3 卫生保健用房。主要为入住老年人提供一般性的医疗护理和卫生保健服务。根据养护院的不同规模配套设置相应的医疗保健用房，并做到紧凑、合理、便捷。

1.3.1 诊疗室。一般布置成独立诊疗室或套间诊疗室两种类型。独立诊疗室是将检查和治疗分开，各设一间，就近布置；套间诊疗室是将检查、治疗设置在一个套间内。诊疗室净高不应小于2.6m。

1.3.2 注射室、输液观察室。宜紧邻布置，并靠近候诊区。老年人的输液室应以躺卧输液床位为主，辅以部分坐姿输液。

1.3.3 临终关怀室。是为临终的病人及家属提供生理、心理、社会、精神等方面的全面支持和照护的房间，其室内布置应温馨。

1.3.4 心电图室、B超室。心电图检查环境需较明亮，宜靠窗设置心电图检查床。B超检查环境相对较暗，当与心电图室合用时，可靠内设置。

1.3.5 化验室。应设在通风良好部位，并宜分别设置洁污通道。

1.3.6 药房。发药柜台应按无障碍设计考虑，高度为0.75m，柜台下应设计轮椅进出空间。

药房应避免阳光直射，保持室内干燥及良好的通风条件，还应考虑防虫、防鼠等措施，门窗应加设纱扇。

1.3.7 消毒室应能满足基本医疗器械、医疗用品的常规接收、洗涤、清洁、消毒和发放，接收和发放应分别设置。消毒室地面、楼板及顶棚应采用牢固、耐用、难沾污、易清洁的材料。

1.3.8 抢救室。宜设在一层并直通出入口，方便急救车到达。面积不宜小于24m²，门的净宽不应小于1.1m。

1.4 康复用房

1.4.1 物理疗法（PT）包括运动疗法和物理因子疗法。理疗部分一般由电疗、光疗、水疗、体疗、蜡疗、泥疗、针灸、按摩等治疗室组成。房间宜有自然通风及采光。

1.4.2 作业疗法（OT）是协助患者选择、参与有目的性和有意义的活动去预防、恢复或减少与生活功能有关的功能障碍。一般包括手工制作、游戏等活动。房间应有自然通风采光。

1.5 娱乐用房

1.5.1 阅览室及书画室宜布置在较为安静的区域，其自然采光及人工照明应注意防止眩光。书画室房间内应布置洗涤池，并适当增加实墙面，便于展示书画作品。

设计要求

图集号 13J817

审核 张树君 张树君 校对 周瑞佳 周瑞佳 设计 官曾霞 官曾霞 页 10

1.5.2 棋牌室及亲情网络室均为人流往来较为频繁的场所。棋牌室宜与室外活动场地相结合布置，并在建筑布局时将其与安静的区域进行适当隔离。

1.6 社会工作用房

1.6.1 心理咨询室可以布置成书房或客厅形式，配上柔和的灯光及色彩，使老年人心情放松，接受心理咨询和疏导。

1.6.2 多功能厅的设置是为了满足老年人开展集体活动的需要，同时也可以为工作人员提供集体活动的场所。室内地面应平整，不做坡升。

2 行政办公用房

老年养护院行政办公用房不应超过《党政机关办公用房建设标准》的中级装修水平。

3 附属用房

老年养护院洗衣房内部设置应符合消毒、清洗、晾（烘）干等流程和洁污分流的要求，并设置必要的室内晾晒场地。

配餐、消毒、厕浴、污洗等有蒸汽溢出的用房应采用牢固、耐用、难沾污、易清洁的材料装修到顶，并设置排气、排水装置。

各类用房使用面积指标测算表见表4。

表4 各类用房使用面积指标测算表(m²/床)

功能用房	用房名称	使用面积指标					
		500床	400床	300床	200床	100床	
老年 人 用 房	入住 服务 用房	接待服务厅	0.10	0.12	0.12	0.18	0.30
		入住登记室	0.04	0.05	0.06	0.08	0.12
		健康评估室	0.07	0.09	0.08	0.12	0.18
		总值班室	0.05	0.06	0.08	0.12	0.18
		合计	0.26	0.32	0.34	0.50	0.78
	生活 用房	居室	11.4	11.4	11.4	11.4	11.4
		沐浴间	1.38	1.38	1.38	1.38	1.38
		配餐间	0.48	0.48	0.48	0.48	0.48
		养护区餐厅 (兼公共活动厅)	0.74	0.74	0.74	0.74	0.74
		会见聊天厅	0.74	0.74	0.74	0.74	0.74
		亲情居室	1.38	1.38	1.38	1.38	1.38
		护理员值班室	1.04	1.04	1.04	1.04	1.04
		合计	17.16	17.16	17.16	17.16	17.16
	卫生 保健 用房	诊疗室	0.05	0.06	0.08	0.12	0.24
		化验室	0.04	0.05	0.06	0.09	不单设
		心电图室	0.02	0.03	0.04	0.06	不单设
		B超室	0.02	0.03	不单设	不单设	不单设
		抢救室	0.10	0.12	0.16	0.18	0.24

设计要求						图集号	13J817
审核	张树君	张树君	校对	周瑞佳	周树旺	设计	彭良琦
页							11

续表4

功能用房	用房名称	使用面积指标					
		500床	400床	300床	200床	100床	
老年人用房	卫生保健用房	药房	0.05	0.06	0.06	0.09	0.15
		消毒室	0.03	0.04	0.05	0.08	0.12
		临终关怀室	0.14	0.18	0.20	0.24	0.32
		医生办公室	0.16	0.16	0.20	0.20	0.24
		护士工作室	0.62	0.62	0.62	0.62	0.62
		合计	1.23	1.35	1.47	1.68	1.93
	康复用房	物理治疗室	0.43	0.45	0.48	0.54	0.84
		作业治疗室	0.14	0.18	0.24	0.30	0.36
		合计	0.57	0.63	0.72	0.84	1.20
	娱乐用房	阅览室	0.10	0.12	0.12	0.18	0.24
		书画室	0.07	0.09	0.08	0.12	0.24
		棋牌室	0.12	0.12	0.16	0.24	0.24
		亲情网络室	0.48	0.48	0.48	0.48	0.48
		合计	0.77	0.81	0.84	1.02	1.20
	社会工作用房	心理咨询室	0.48	0.48	0.48	0.48	0.48
		社会工作室	0.10	0.12	0.16	0.18	0.24
		多功能厅	0.90	0.90	0.90	0.90	0.90
		合计	1.48	1.50	1.54	1.56	1.62

续表4

功能用房	用房名称	使用面积指标				
		500床	400床	300床	200床	100床
行政办公用房	办公室	0.34	0.34	0.40	0.40	0.40
	会议室	0.14	0.15	0.18	0.18	0.24
	接待室	0.07	0.09	0.08	0.12	不单设
	财务室	0.03	0.04	0.05	0.08	0.15
	档案室	0.04	0.05	0.05	0.08	0.18
	文印室	0.03	0.04	0.05	0.08	不单设
	信息室	0.04	0.05	0.06	0.09	0.12
	培训室	0.14	0.18	0.20	0.27	0.36
	合计	0.83	0.94	1.07	1.30	1.45
	附属用房	警卫室	0.03	0.04	0.05	0.08
食堂		1.21	1.21	1.21	1.21	1.21
职工浴室		0.25	0.25	0.25	0.25	0.25
理发室		0.05	0.06	0.06	0.09	0.15
洗衣房		0.58	0.65	0.76	0.90	1.20
库房		0.67	0.72	0.72	0.72	0.78
车库		0.10	0.12	0.16	0.24	0.48
公共卫生间		0.39	0.40	0.40	0.43	0.46
设备用房		0.29	0.36	0.36	0.42	0.54
合计		3.57	3.81	3.97	4.34	5.19

设计要求

图集号 13J817

审核 张树君 张树君 校对 周瑞佳 周树任 设计 彭良琦 彭良琦 页 12

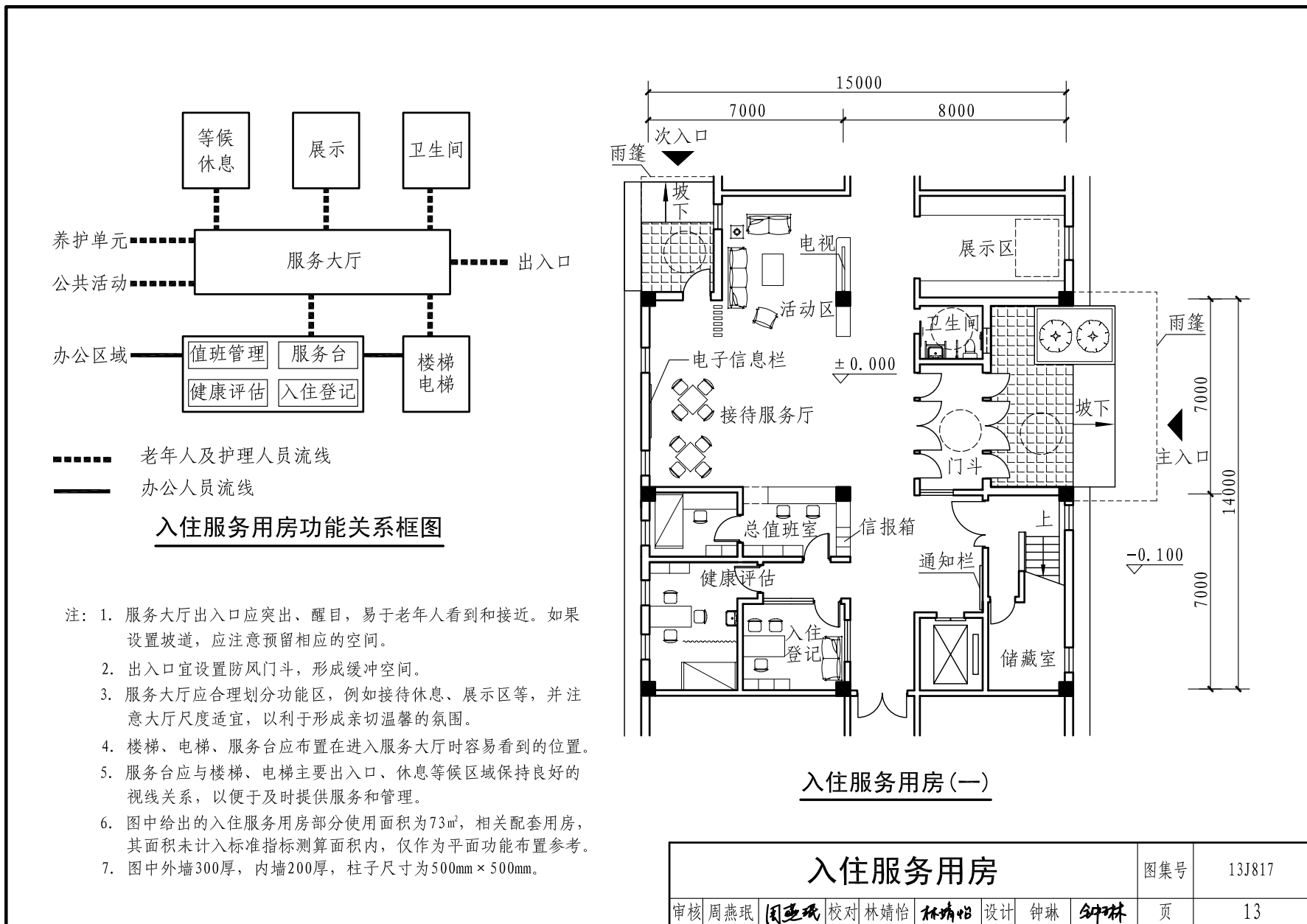

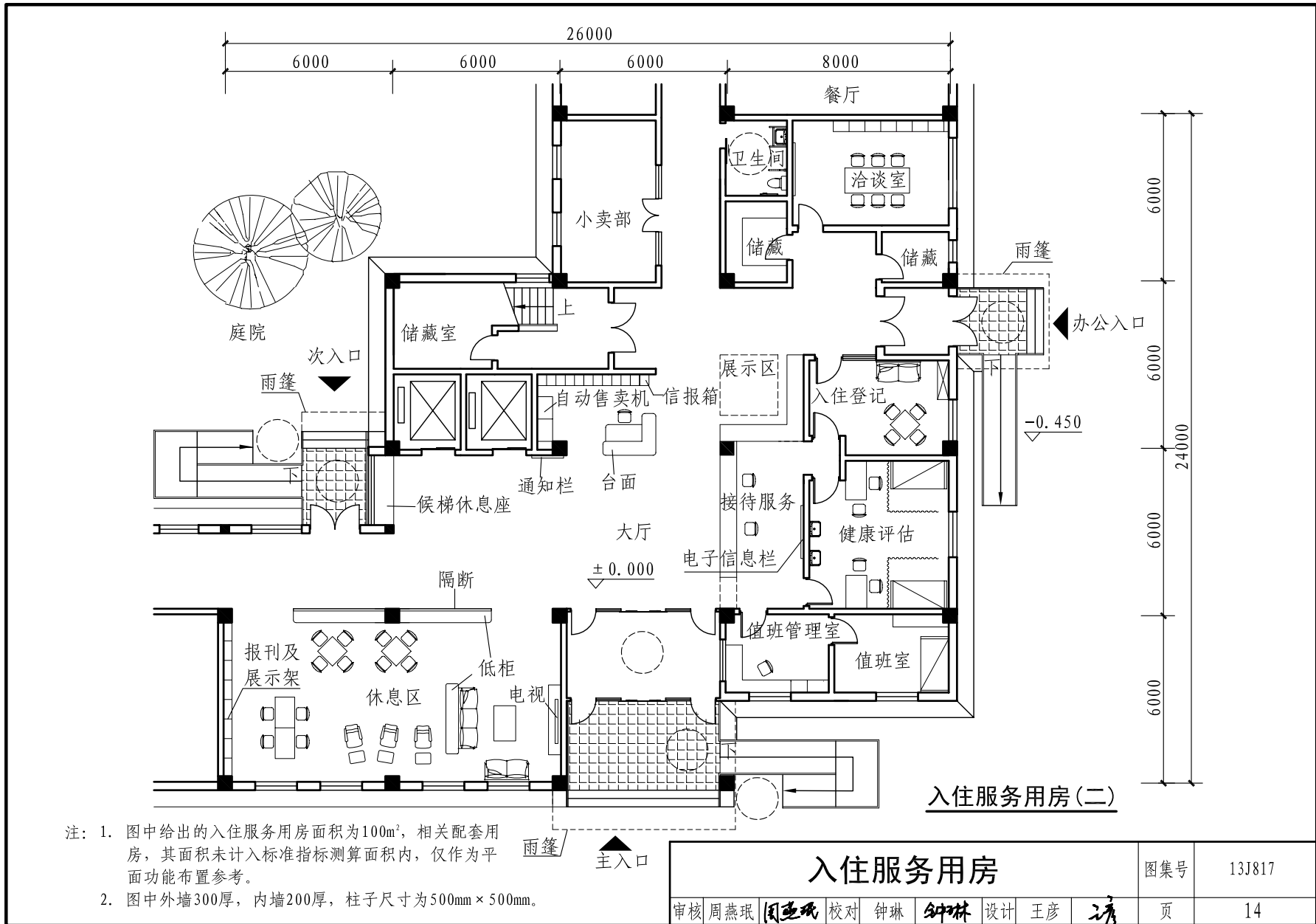

注: 1. 图中给出的入住服务用房面积为100m², 相关配套用房, 其面积未计入标准指标测算面积内, 仅作为平面功能布置参考。
 2. 图中外墙300厚, 内墙200厚, 柱子尺寸为500mm × 500mm。

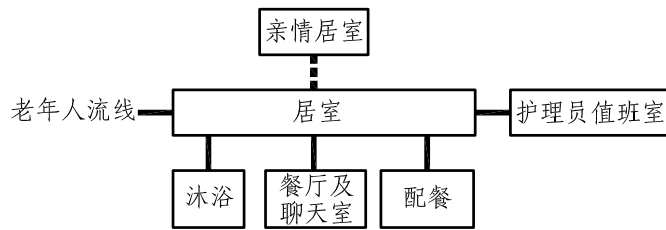

—— 养护单元内各部分使用频率高
 - - - - 养护单元内各部分使用频率低

养护单元内各部分关系框图

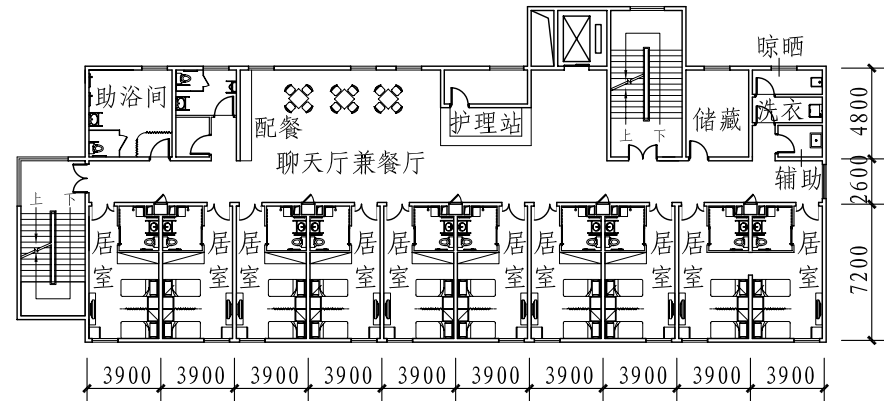

20床养护单元示意图

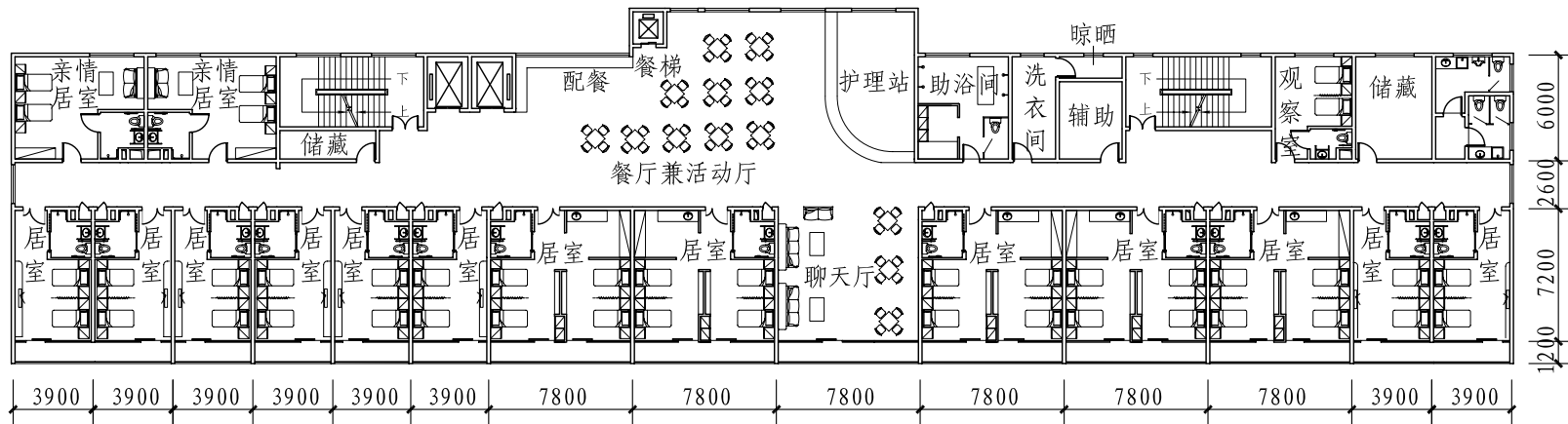

40床养护单元示意图

生活用房(养护单元)		图集号	13J817
审核	张树君	校对	李锋亮
设计	沈立洋	沈立洋	页
			15

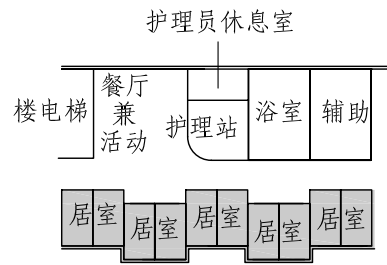

居室平面位置示意图

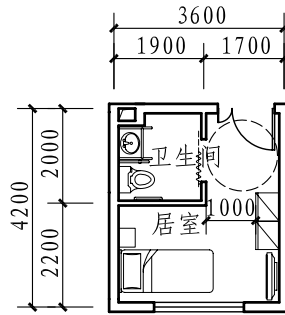

单人居室(一) (10.0m²)

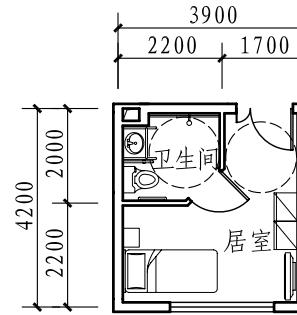

单人居室(二) (10.9m²)

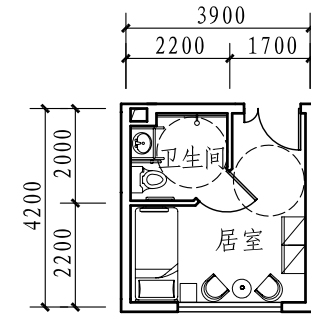

单人居室(三) (10.9m²)

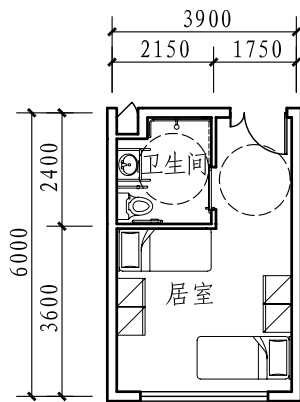

双人居室(一) (16.5m²)

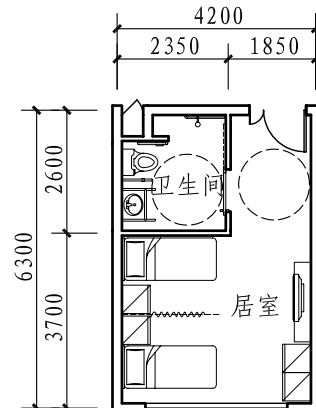

双人居室(二) (18.5m²)

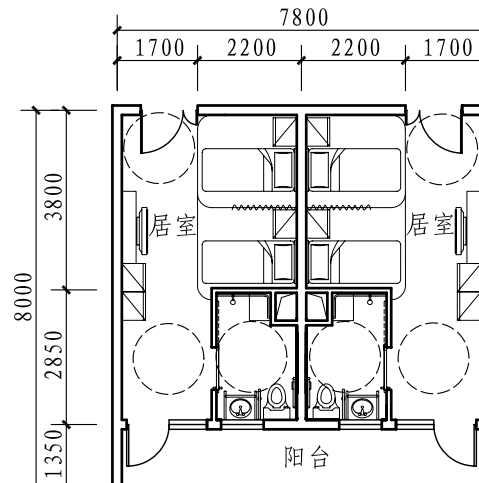

双人居室(三) (18.8m²)

(适合夏热冬暖地区使用)

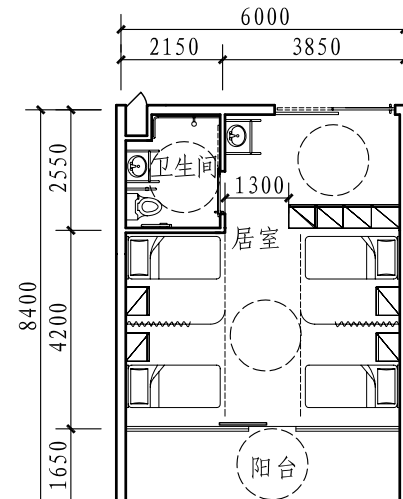

四人居室 (33m²)

- 注: 1. 图中所标注面积均为使用面积, 面积不含卫生间和阳台。
 2. 图中内外墙、分室墙为200厚, 卫生间内墙100厚。
 3. 单人居室的面积不宜小于此面积。

居室		图集号	13J817
审核	张树君	校对	李锋亮
设计	沈立洋	沈立洋	页
			16

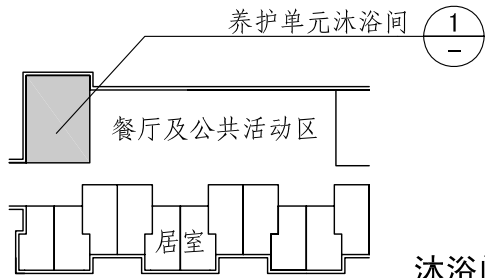

沐浴间平面位置示意图

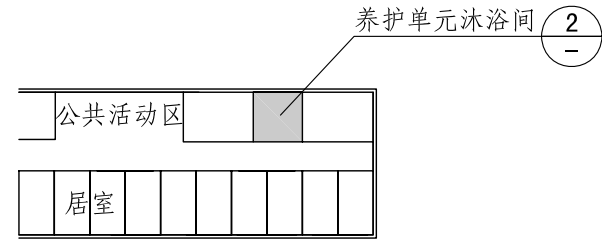

沐浴间平面位置示意图

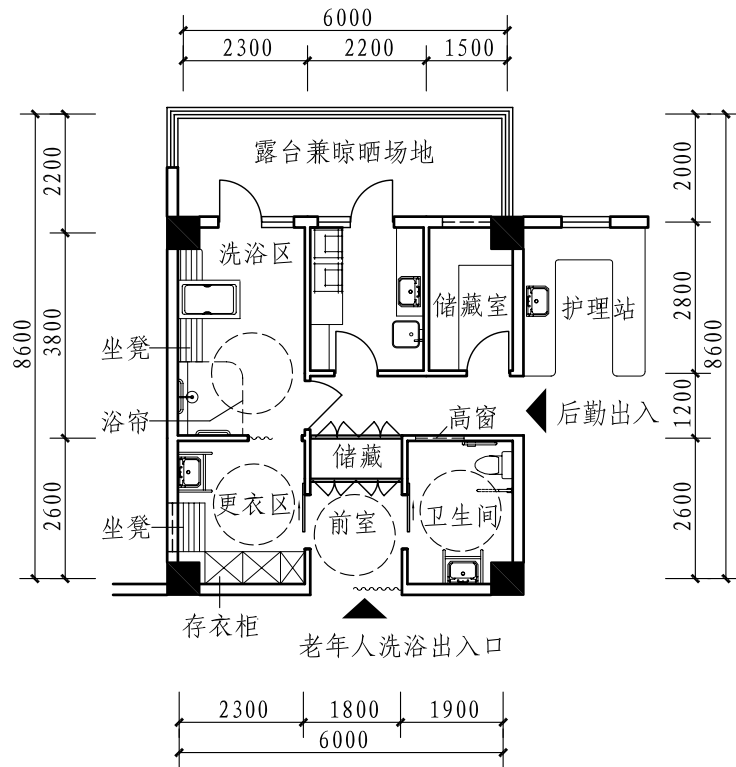

① 养护单元沐浴间 (含洗涤室等空间)

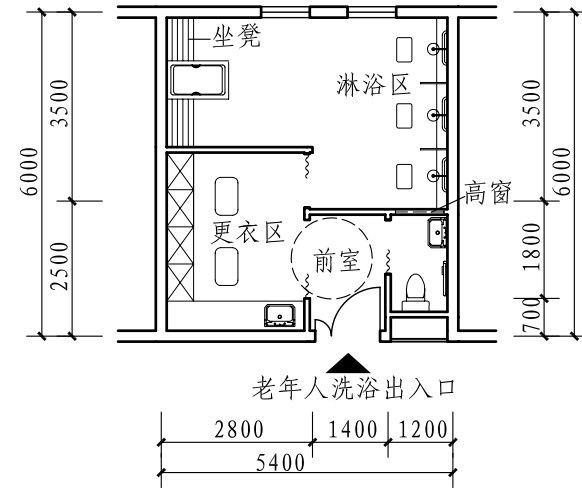

② 养护单元沐浴间

沐浴间							图集号	13J817
审核	周燕珉	周燕珉	校对	林婧怡	林婧怡	设计	钟琳	钟琳
							页	17



- 注：1. 沐浴间外走廊净宽不小于2.4m。门宽不小于1.2m。
 2. 地面应采用防滑材料，颜色不宜过深或色差变化过大。防滑地砖规格不宜超过300mm×300mm，并以截水沟划分内外地面。
 3. 洗脸盆、坐便器和淋浴坐凳处安装抓杆和无障碍扶手。

沐浴间		图集号	13J817
审核	张树君	校对	沈立洋
设计	邹晓峰	设计	沈立洋
页	18	页	18

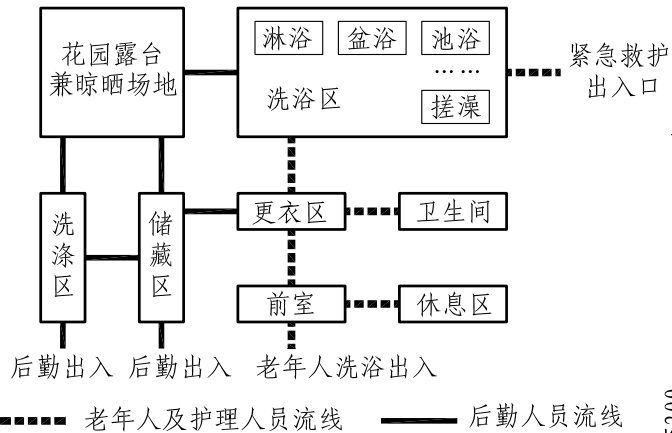

沐浴间功能关系框图

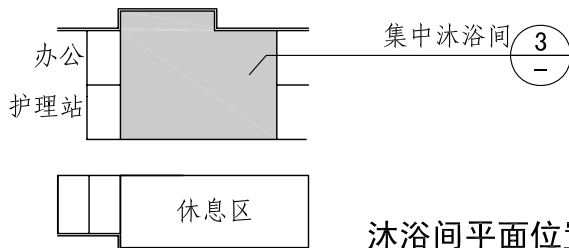

沐浴间平面位置示意图

- 注：1. 沐浴间设计应遵照老年人洗浴的流程和行为需求，合理布置前室、更衣区、洗浴区、卫生间等基本功能空间。
 2. 宜在沐浴间附近设置洗涤室、储藏室等后勤空间，方便护理人员打扫浴室卫生、就近洗涤老年人换洗衣物等。
 3. 沐浴间各空间应满足坐轮椅老年人的使用需求；条件允许时，可为重度失能老年人设置机械助浴室。考虑到老年人在洗浴时发生晕厥等危险的可能性较大，应保证轮椅或担架能方便快捷地进出施救。
 4. 合理安排门窗位置，组织室内通风，使浴室清扫后能较快地干燥，避免细菌滋生和异味产生。
 5. 图中给出的多种沐浴间功能仅供参考，其面积应计入标准指标内。

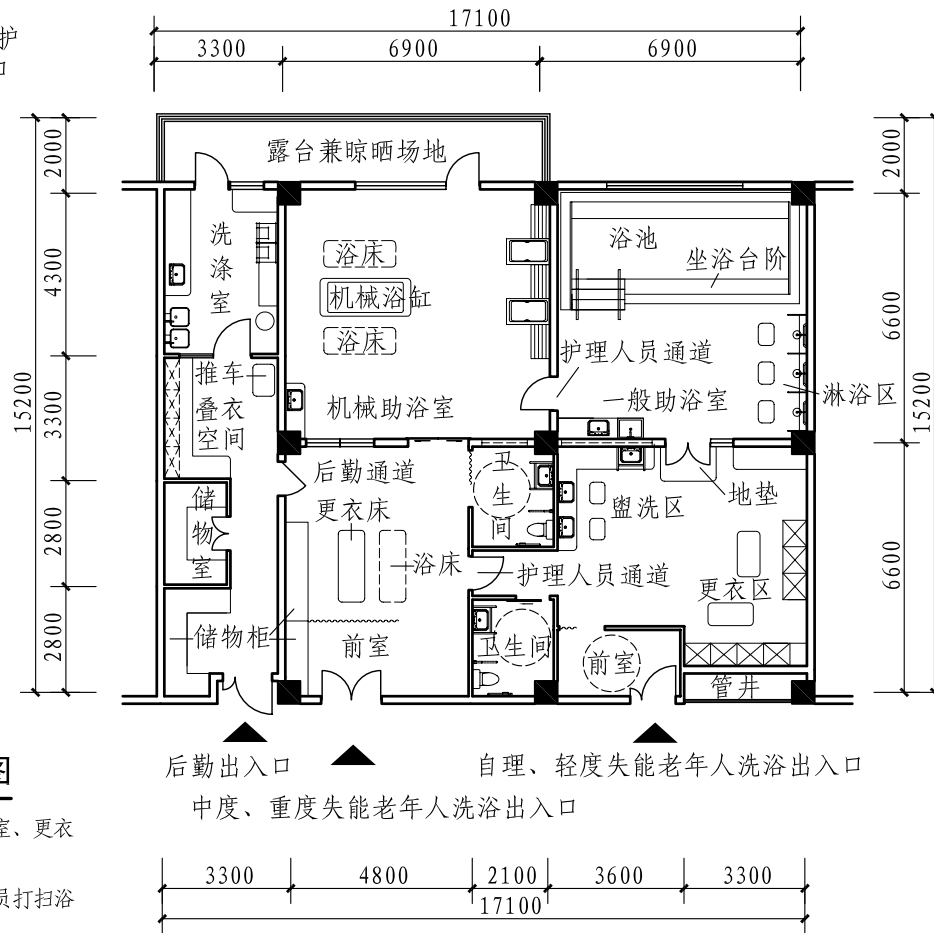

后勤出入口 自理、轻度失能老年人洗浴出入口
 中度、重度失能老年人洗浴出入口

③ 集中沐浴间 (含一般助浴室和机械助浴室)

沐浴间							图集号	13J817
审核	周燕珉	周延珉	校对	林婧怡	林婧怡	设计	钟琳	钟琳
							页	19

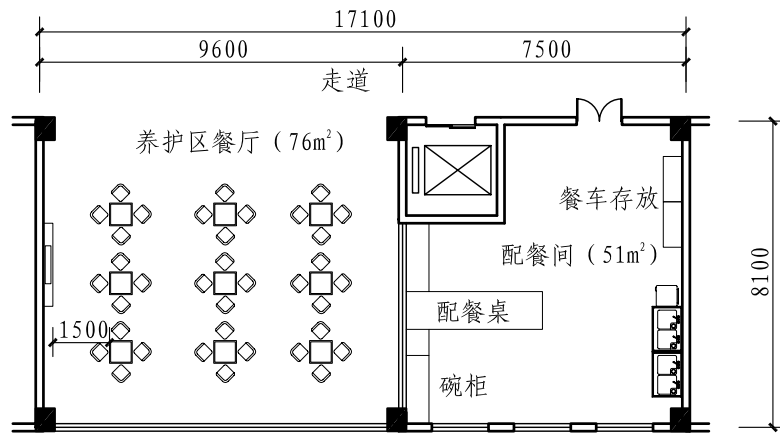

① 100床养护区餐厅、配餐间(127m²)

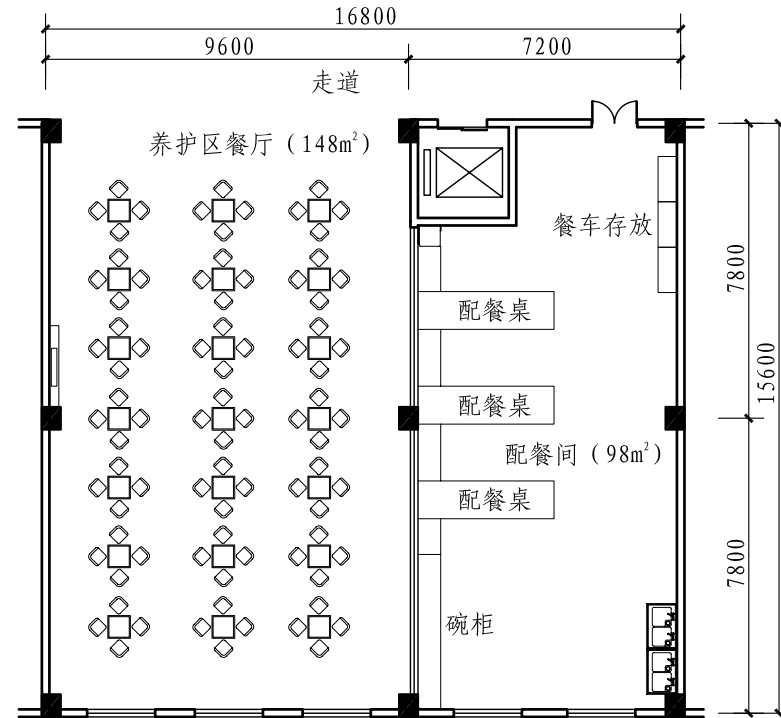

② 200床养护区餐厅、配餐间(246m²)

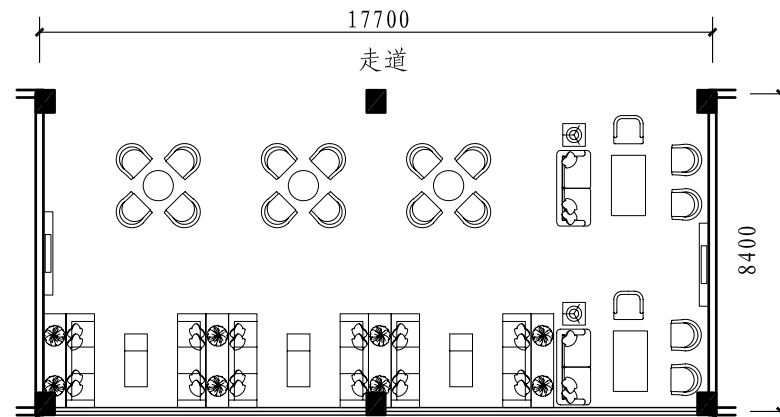

③ 200床会见聊天厅(147m²)

- 注：1. 养护区餐厅可结合聊天厅布置，电梯可结合乘客电梯使用。
 2. 本页餐厅、会见聊天厅是按100床~200床养护区采用集中式布置，也可按养护单元采用分散式布置。
 3. 图中所标注面积均为使用面积。内外墙均为200厚，柱子尺寸为500mm×600mm。

养护区餐厅、会见聊天厅		图集号	13J817
审核	张树君	校对	周瑞佳
		设计	彭良琦
		页	20

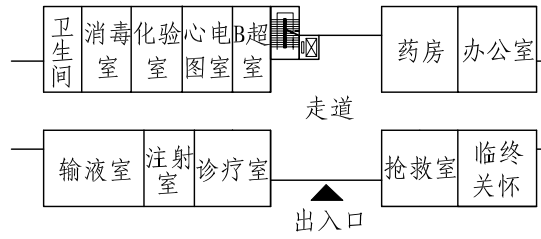

卫生保健用房平面布置示意图

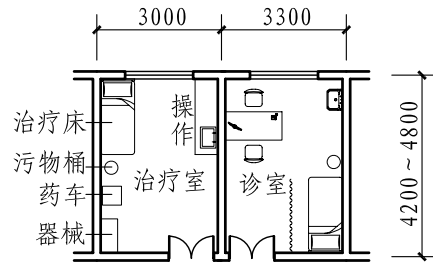

独立诊疗室(23.5m²)

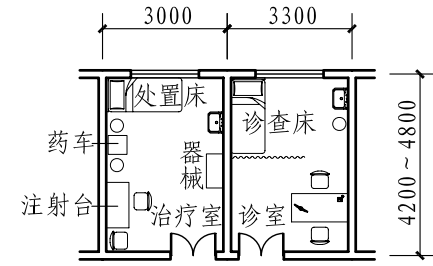

独立诊疗室(23.5m²)

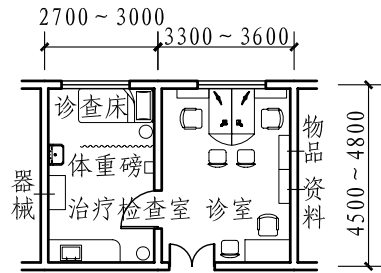

套间诊疗室(24m²)

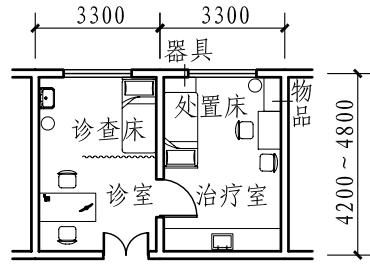

套间诊疗室(25m²)

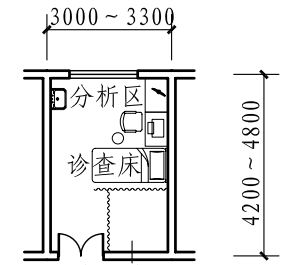

患者准备区
心电图室(11m²)

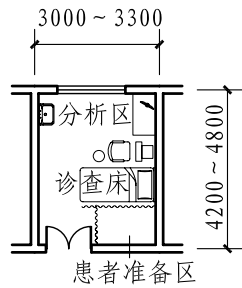

B超室(11m²)

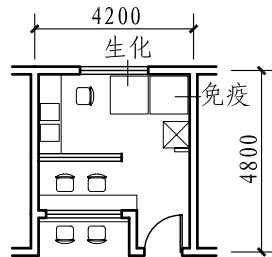

200、300床化验室(18m²)

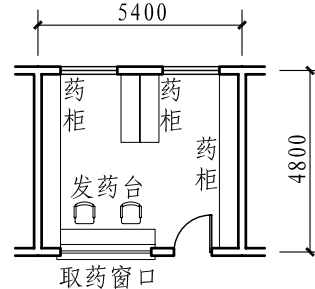

400床药房(24m²)

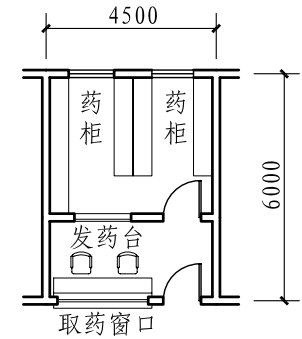

500床药房(25m²)

注：图中所标注面积均为按最小尺寸计算所得使用面积，内外墙均为200厚。

卫生保健用房			图集号	13J817			
审核	张树君	校对	潘莉	设计	官曾霞	页	21

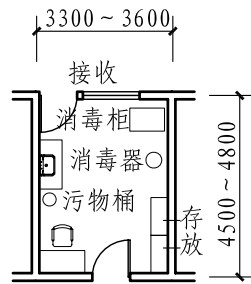

消毒室 (13.5m²)

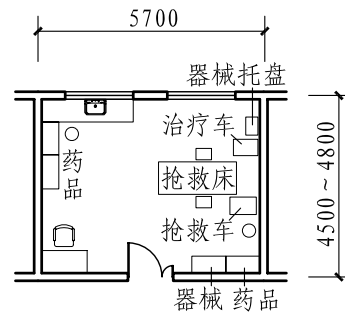

100床抢救室 (23.5m²)

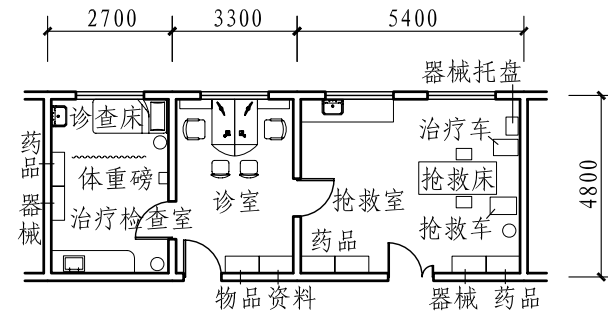

500床抢救室 (50m²)

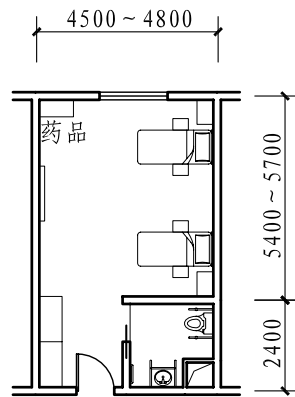

临终关怀室 (31m²)

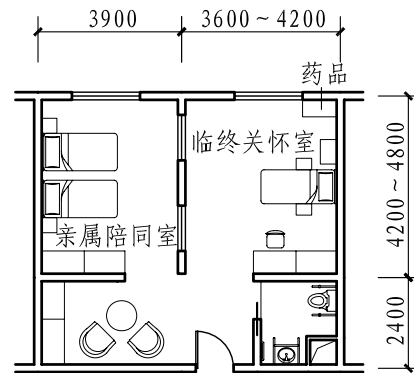

临终关怀室 (45m²)

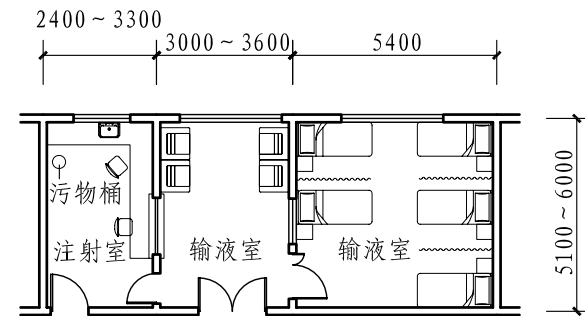

注射室、输液室 (51m²)

注：图中所标注面积均为按最小尺寸计算所得使用面积，内外墙均为200厚。

卫生保健用房		图集号	13J817
审核	张树君	校对	潘莉
设计	官曾霞	页	22

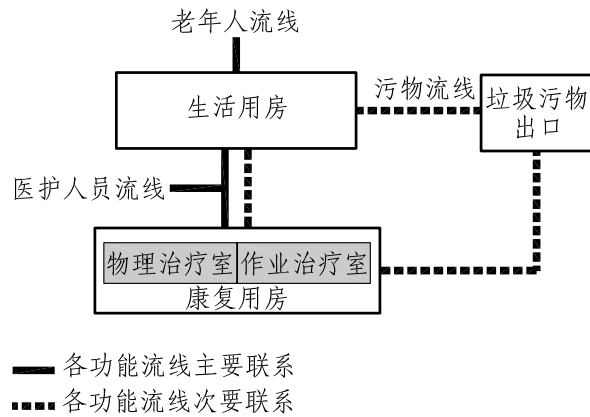

养护单元与康服用房关系框图

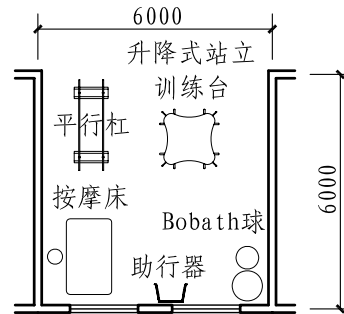

100床作业治疗室 (33.5m²)

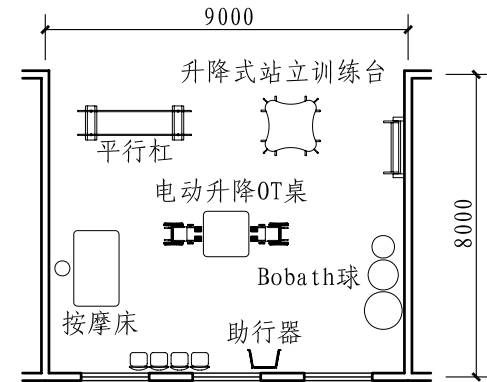

300床作业治疗室 (68.5m²)

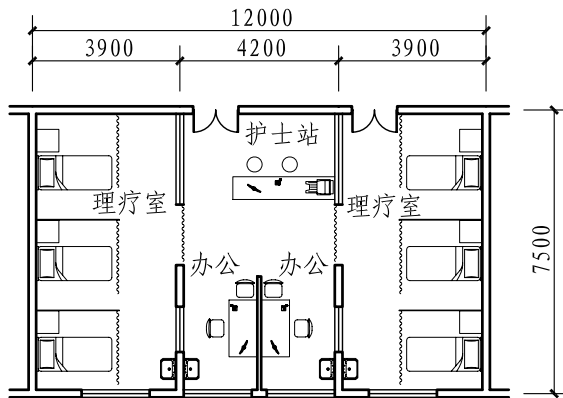

100床物理治疗室 (84m²)

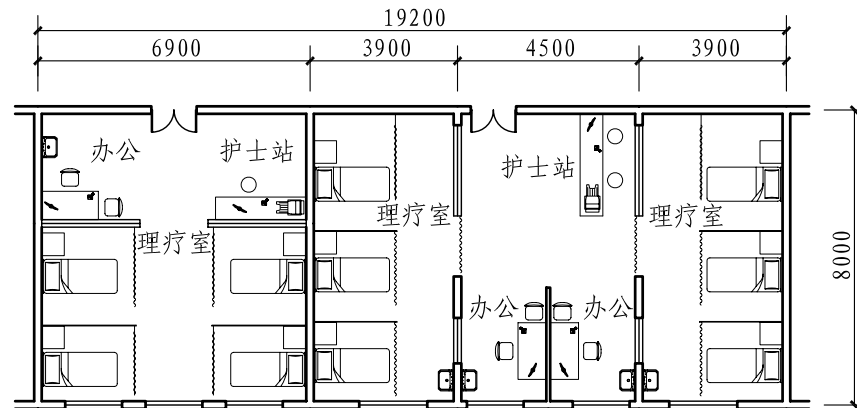

300床物理治疗室 (143m²)

注：图中所标注面积均为使用面积，内外墙均为200厚。

物理治疗室、作业治疗室		图集号	13J817
审核	张树君 张树君	校对	周瑞佳 周瑞佳
设计	彭良琦	设计	彭良琦 彭良琦
页		页	23

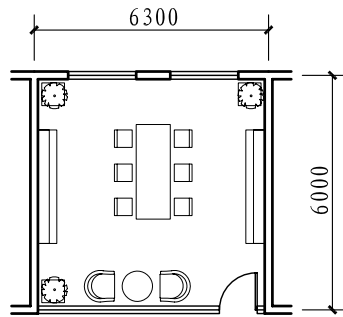

300床阅览室 (35m²)

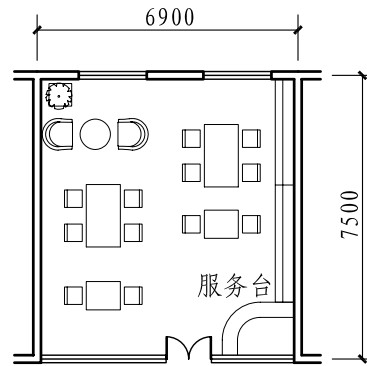

500床阅览室 (49m²)

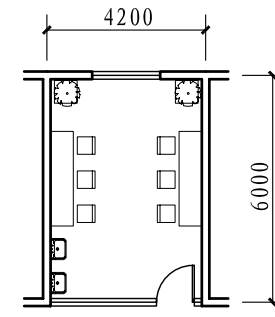

100床书画室 (23m²)

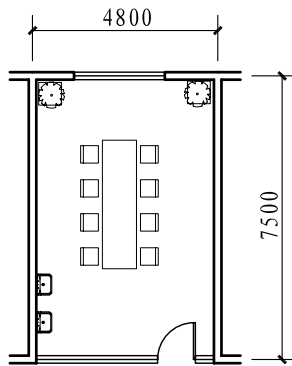

400床书画室 (34m²)

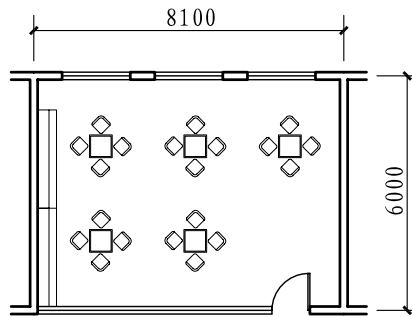

300床棋牌室 (46m²)

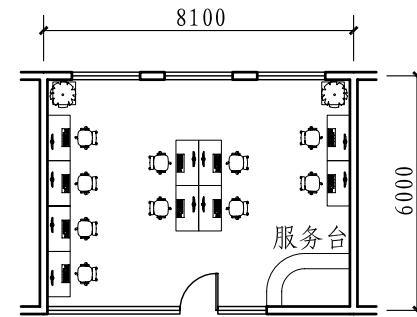

100床亲情网络室 (46m²)

注：图中所标注面积均为使用面积，内外墙均为200厚。

阅览室、棋牌室、书画室、亲情网络室		图集号	13J817
审核	张树君 张树君	校对	周瑞佳 周瑞佳
设计	彭良琦	设计	彭良琦 彭良琦
页		页	24

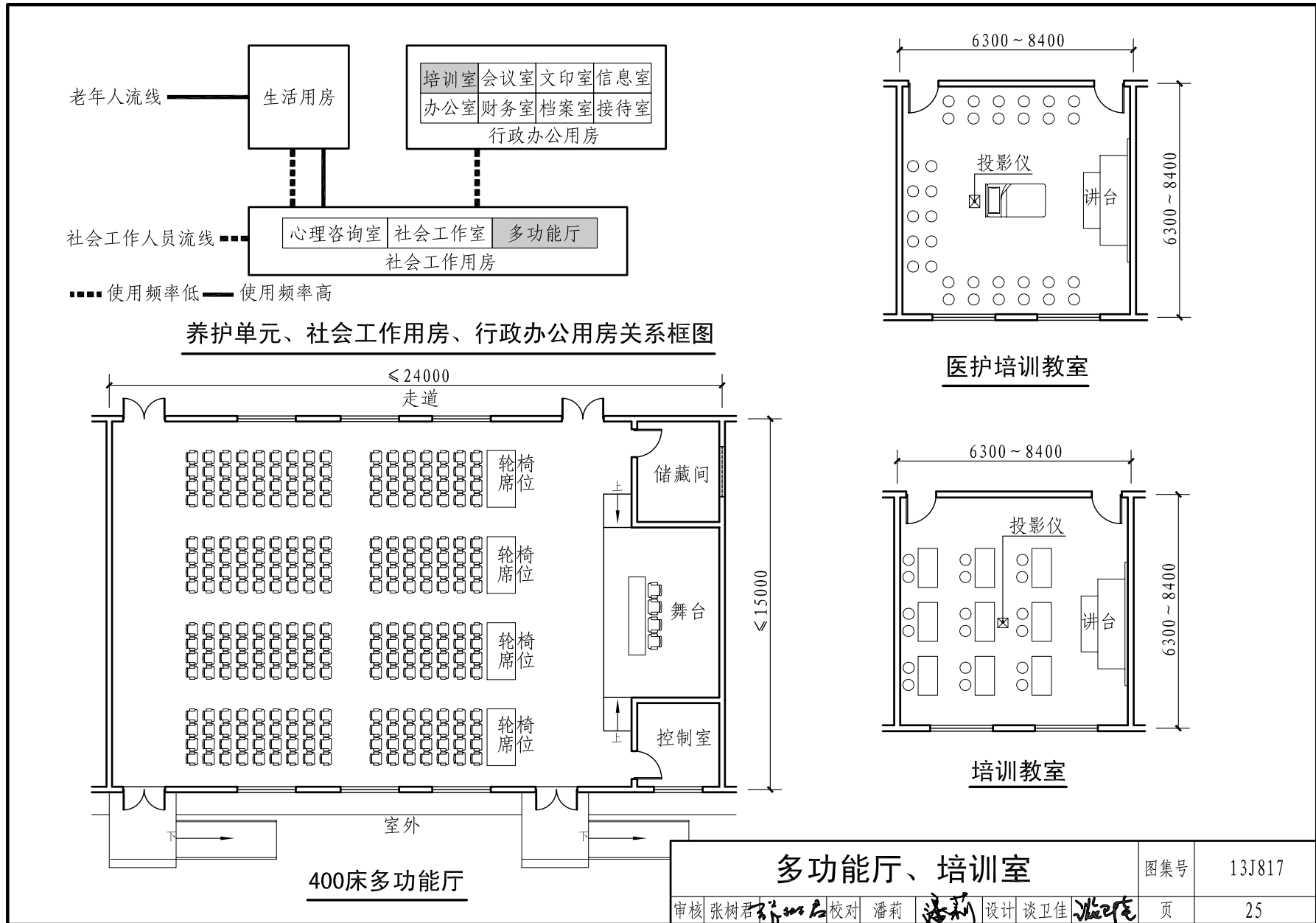

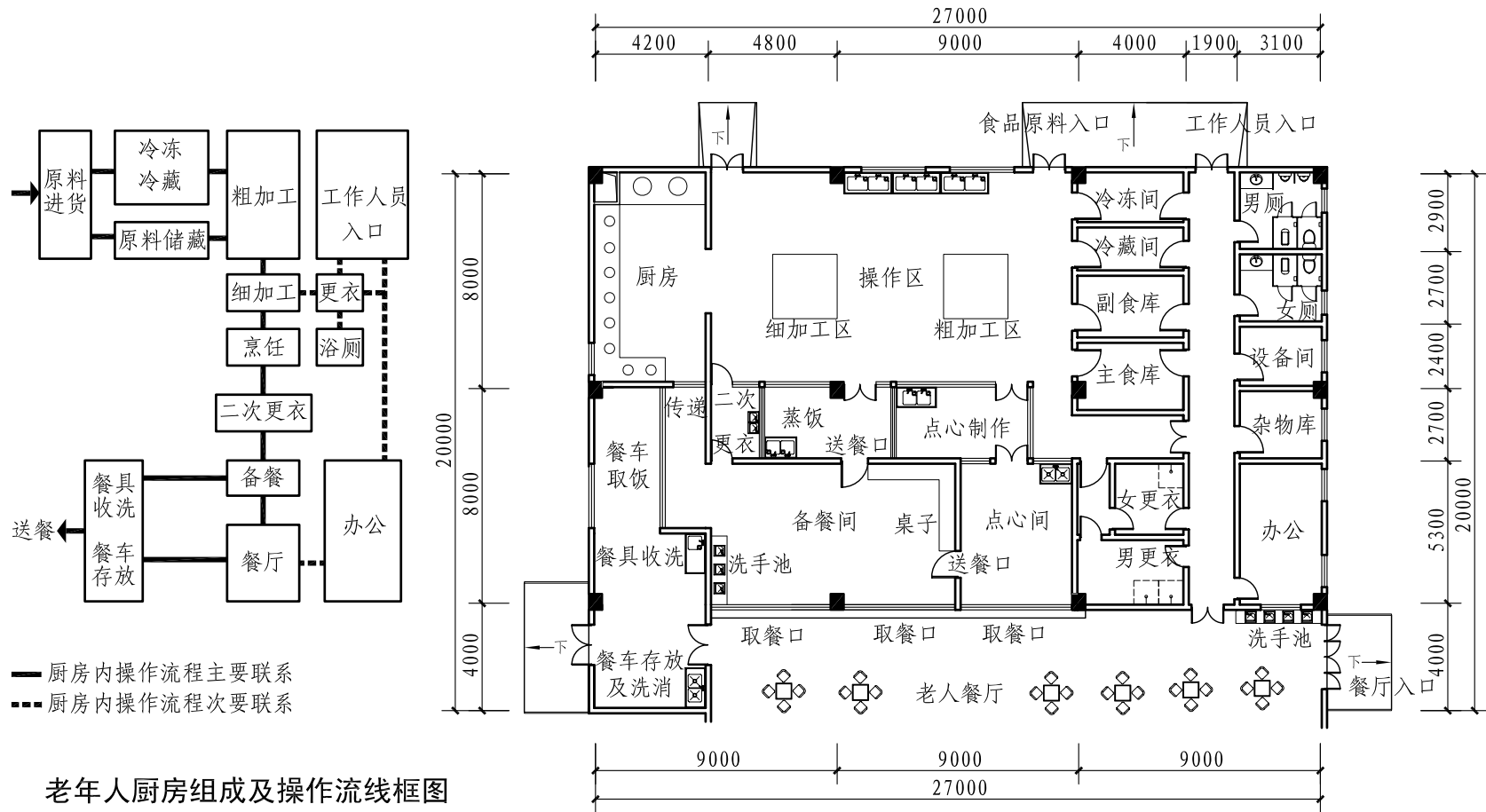

老年人厨房			图集号	13J817			
审核	张树君	校对	沈立洋	设计	陈卫中	页	26

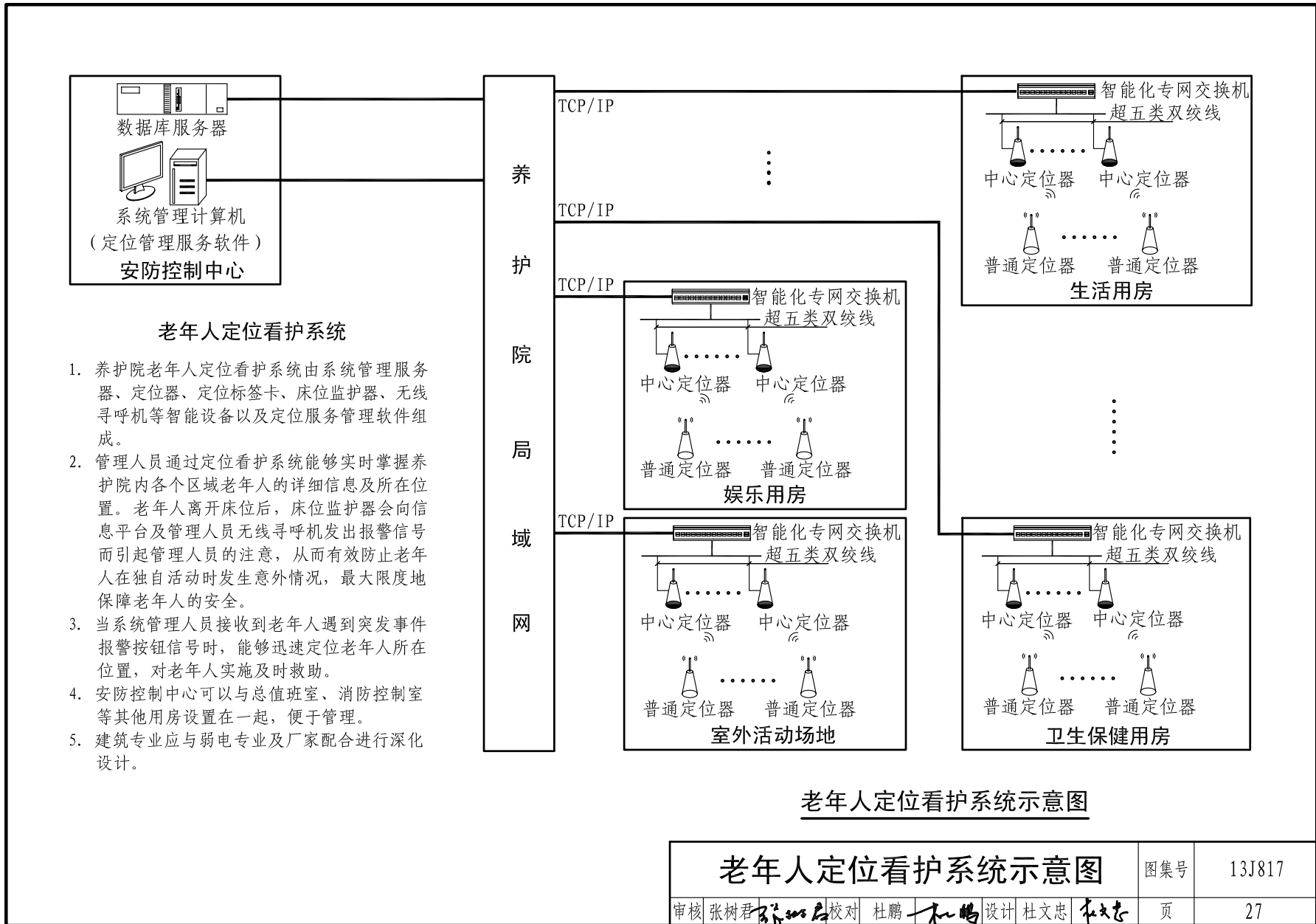

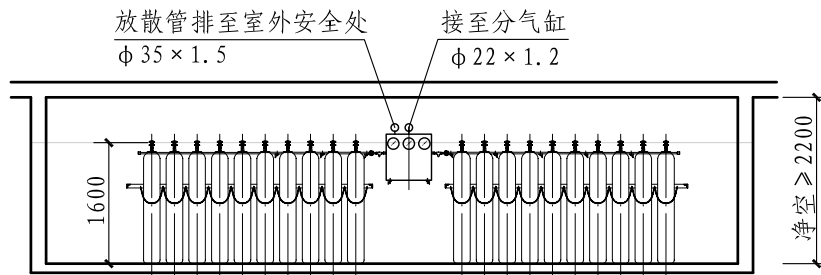

1-1 剖面

说明

氧气汇流排每10瓶一组，两组一用一备。每瓶容积40L，压力15MPa，折合标况6.0m³。氧气管道应做防静电接地，其接地电阻不应大于10Ω。此容量适用于规模在500床以下的老年养护院（图示氧气瓶与墙面距离为示意性距离）。

1 布置原则：

- 1.1 宜靠近最大用户处；
 - 1.2 氧气汇流排间耐火等级不应低于二级，建筑围护结构上的门窗应向外开启，并不得采用木门、塑钢等可燃材料。与其他建筑毗连时，其毗连的墙应为耐火极限不低于3.0h且无门、窗、洞的防火墙，氧气汇流排间应至少设置一个直通室外的门。
 - 1.3 不应与其他气体共用房间。不应设置在地下空间或半地下空间。
 - 1.4 氧气汇流排应靠外墙布置，且应设置不小于房间面积10%的泄爆区。施工图参照本页需再深化设计。
- 2 技术参数：供气压力0.45MPa~0.55MPa。
- 3 管道材质：无缝铜管或无缝不锈钢管（并进行脱脂处理）。
- 4 主要设备表：

序号	设备名称	型号及规格	单位	数量
1	自动切换氧气汇流排	10瓶×2	组	1
2	氧气远程压力报警器	-	个	1
3	分气缸	-	个	1
4	氧气浓度报警装置	-	个	1

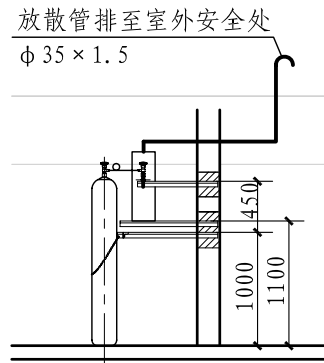

2-2 剖面

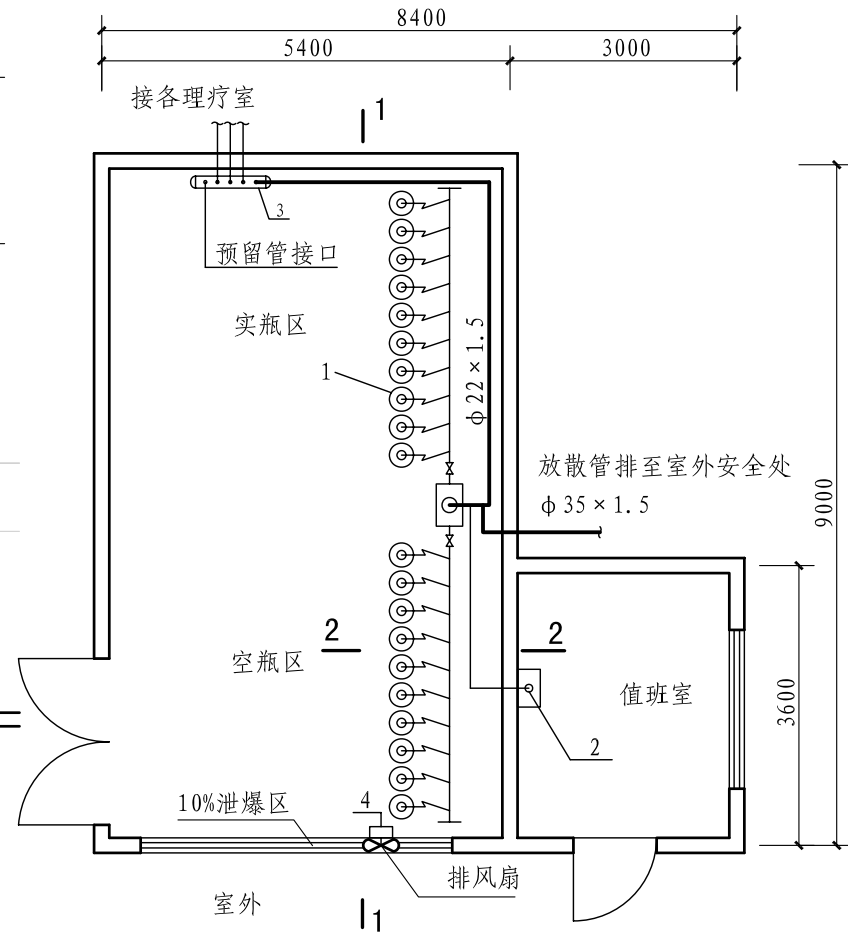

氧气汇流排间平面布置图

氧气汇流排间设备及管道布置

审核	张树君	校对	杜鹏	设计	周紫依	图集号	13J817
						页	28

100mm。扶手内侧与墙面的距离不应小于40mm，扶手形状应易于抓握。圆形扶手的直径应为35mm~50mm。扶手材质宜选用防滑及热惰性指标好的材料。

2.5.2 室内中庭夹层玻璃防护栏板高度宜为1500mm，扶手的高度应为900mm。当栏杆底部为可踏面时，栏杆高度应从可踏面算起。栏杆应采用不易攀登的构造，当采用垂直杆件做栏杆时，其杆件间的净距不应大于110mm。

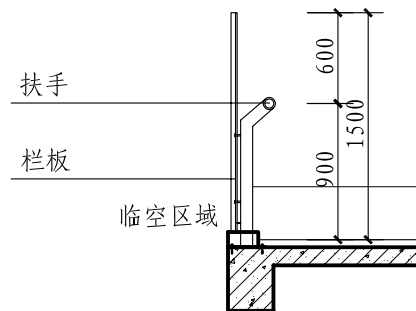

室内中庭防护栏杆

2.5.3 当楼梯间的梯井宽度大于200mm时，应采取防护措施，如在扶手外侧安装1500mm高栏板。

2.6 老年人公共空间和居室内照明灯具不宜选用光源直射型，宜采用发散光源，光源选用暖色。应设多用安全电源插座，插孔离地高度宜为0.60m~0.80m。电源开关应选用宽板防漏电式按键开关，高度离地宜为1.00m~1.20m。

2.7 公共部位的装修材料应选用环保、防滑、暖色等适宜老年人空间环境的材料，并应避免选用深色石材和金属质感材料。

3 吊顶及设施设备安装

3.1 装饰吊顶应根据装修功能不同选用不同的装饰材料。夏热冬冷地区的老年人居室卫生间考虑供暖需要可增设浴霸（失智老年人卫生间建议采用暖风机，避免老年人对浴霸长时间直视对眼睛带来伤害）。

3.2 房间内中央空调冷凝水应考虑集中设独立立管统一排水，不宜选用卫生间地漏兼作冷凝水排水口。

3.3 凡产生噪声的设备用房，如通风机房、空调机房等的内墙面均应根据现行国家规范《民用建筑隔声设计规范》GB50118做吸声处理。老年人音体活动室、活动室、居室、隔离室等房间的室内允许噪声级应小于等于45dB，间隔墙及楼板的空气声计权隔声量应大于50dB，楼板的计权标准化撞击声压级应小于75dB。

装修说明

图集号 13J817

审核 张树君 校对 李锋亮 设计 邹晓峰 页 30

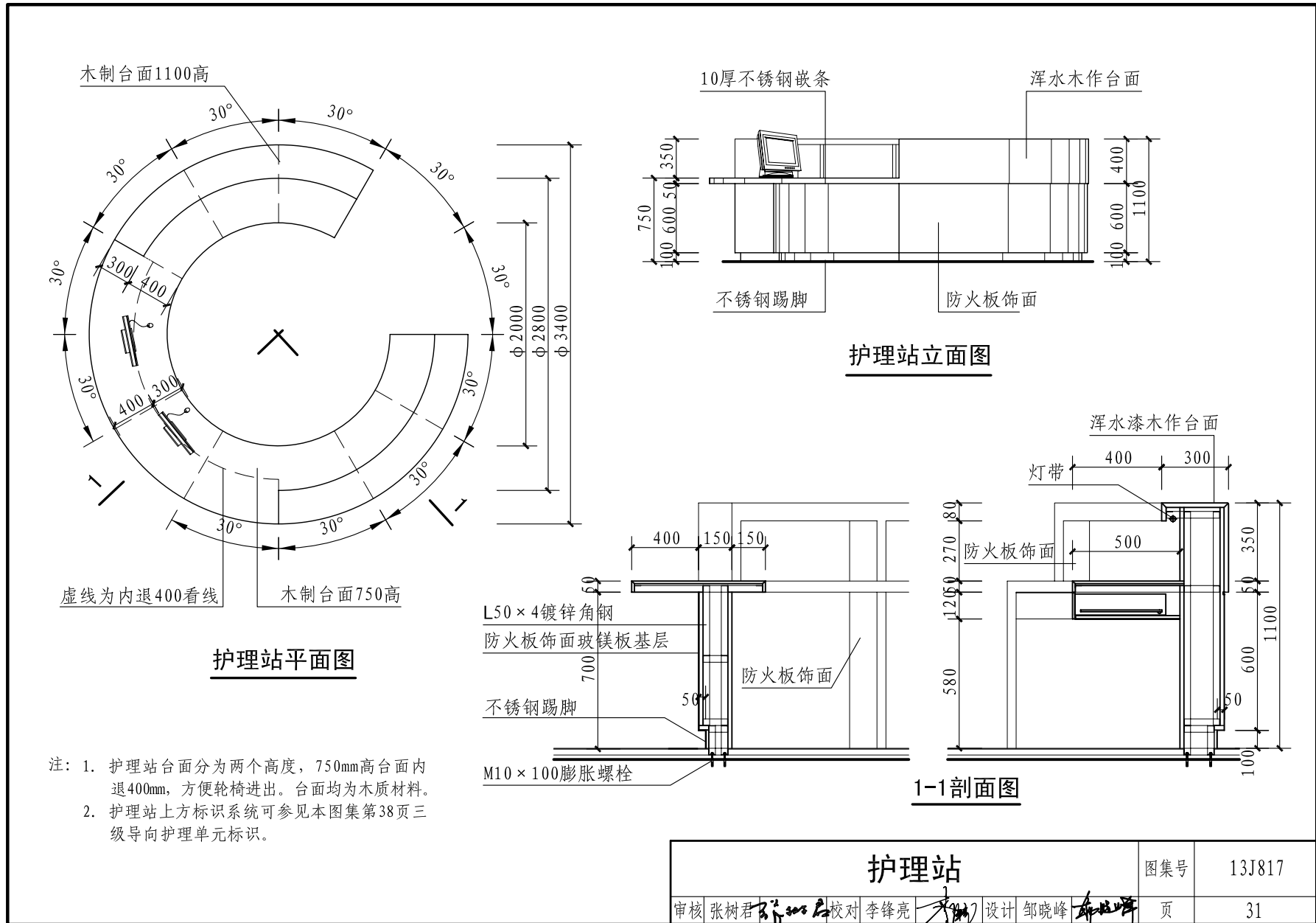

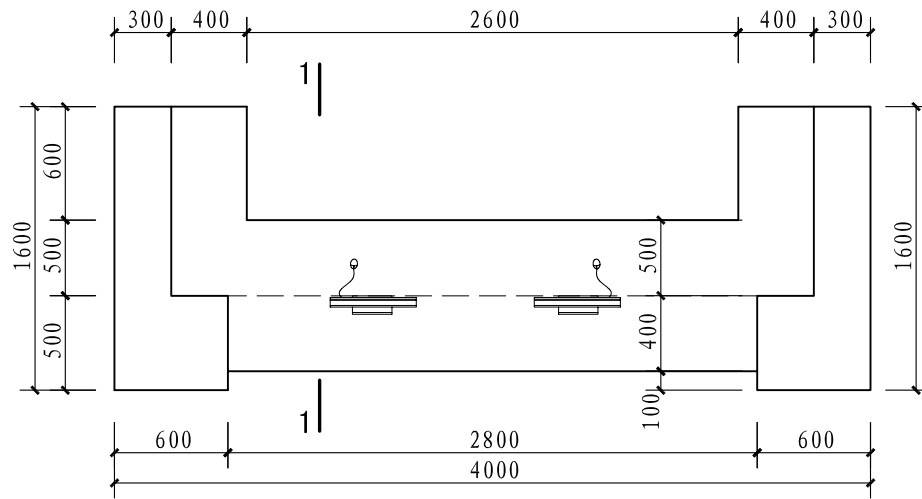

服务台平面图

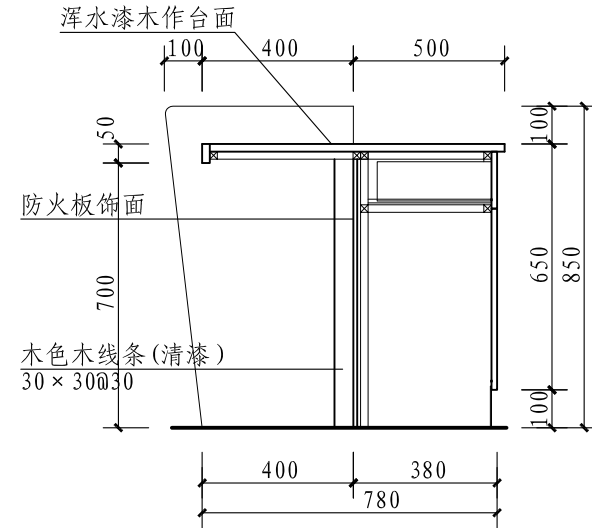

1-1 剖面图

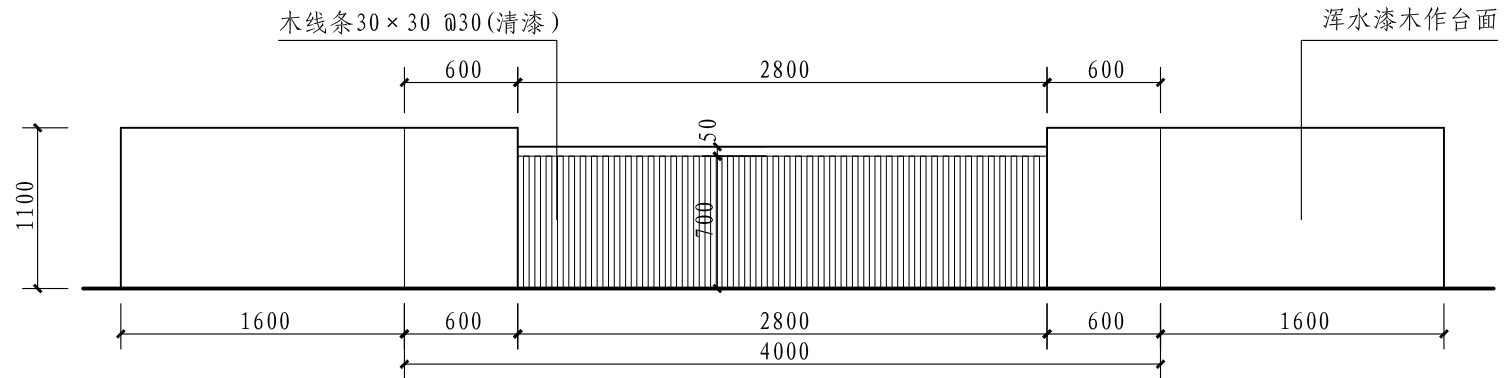

服务台展开立面图

注：服务台面分为两个高度，750mm高台面内退400mm，方便轮椅进出。台面均为木质材料。

服务台		图集号	13J817
审核	张树君	校对	李锋亮
设计	邹晓峰	页	32

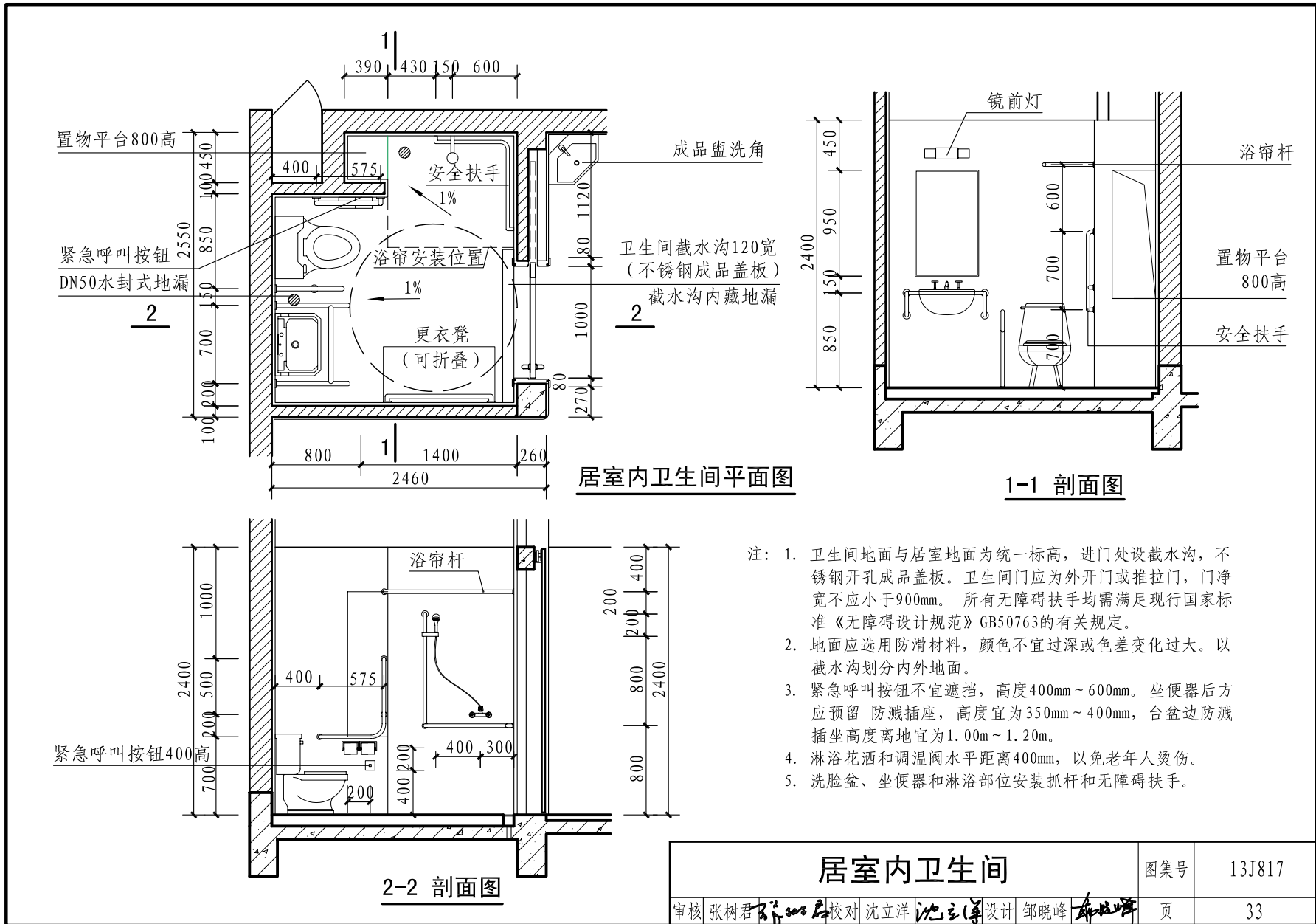

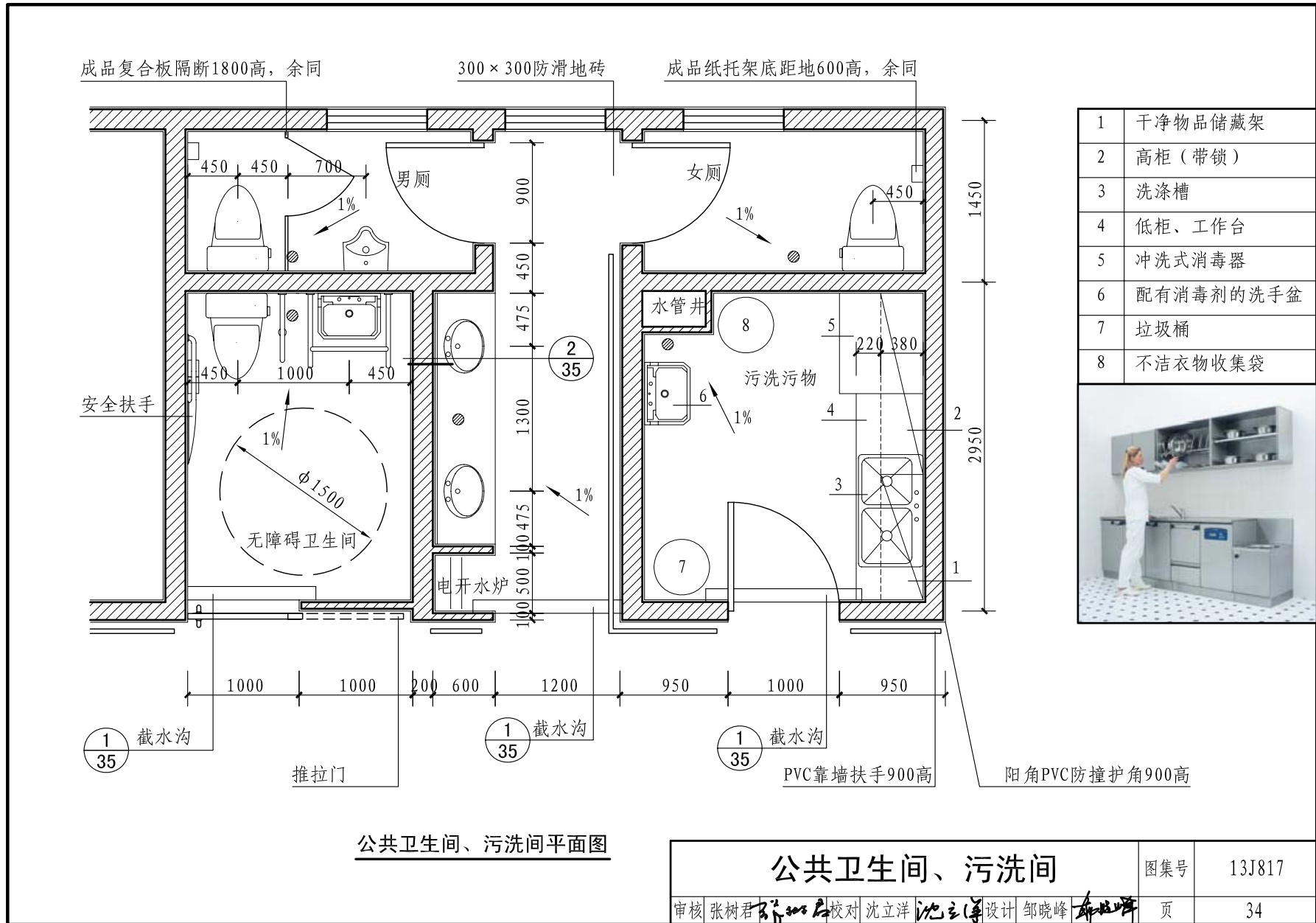

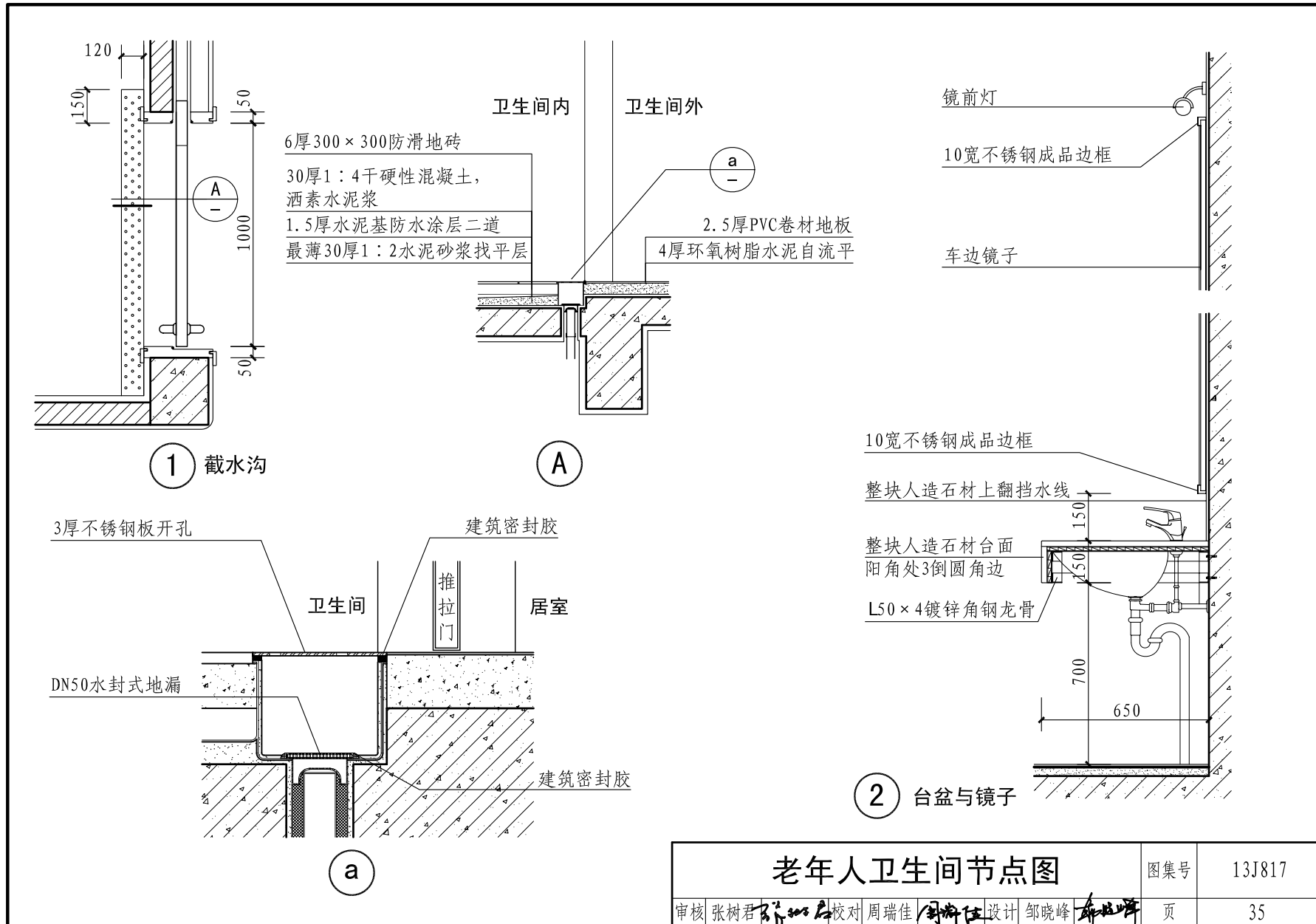

装修说明

1 装修设计原则及要求

1.1 装修设计的标高控制应与建筑标高相同，各楼层标注标高为建筑完成面标高，除标高以米（m）为单位外，其他尺寸均以毫米（mm）为单位。

1.2 室内装修所用材料的燃烧性能等级应符合现行国家标准《建筑内部装修设计防火规范》GB50222的有关规定（见下表）。

建筑内部各部位装修材料燃烧性能等级

部位	顶棚	墙面	地面	隔断	固定家具	窗帘	其他装饰材料
材料燃烧性能	A	B ₁	B ₂	B ₁	B ₂	B ₁	B ₂

1.3 室内环境污染控制类别为I类。建筑主体材料和装修材料放射性核素的检测方法应符合现行国家标准《建筑材料放射性核素限量》GB6566的有关规定。室内用人造木板及饰面人造木板，必须测定游离甲醛含量或游离甲醛释放量。所使用的地毯、地毯衬垫、壁纸、聚氯乙烯卷材地板，其挥发性有机化合物及甲醛释放均应符合相应材料的有害物质限量的国家标准规定。室内装饰装修材料对室内空气质量的影响应符合现行国家标准《民用建筑工程室内环境污染控制规范》GB50325的有关规定。

室内环境污染物浓度限量

污染物	I类民用建筑工程
氡 (Bq/m ³)	≤ 200
游离甲醛 (mg/m ³)	≤ 0.08
苯 (mg/m ³)	≤ 0.09
氨 (mg/m ³)	≤ 0.2
TVOC (mg/m ³)	≤ 0.5

2 无障碍设计和安全措施

无障碍设计及施工安装应满足现行国家标准《无障碍设计规范》GB50763的有关规定。

2.1 室内墙面阳角部位宜做成圆（切）角或安装防撞护角，高度大于等于900mm。护墙板高度宜为900mm~1200mm。公共部位的踢脚线高度不应低于350mm。

2.2 老年人卫生间、洗消间、污洗间等用水房间进门处宜做带算子截水沟（做法参见第35页节点图）。坐便器后方应预留防溅插座，高度宜为350mm~400mm。台盆边的防溅插座，其离地高度宜为1.00m~1.20m。

2.3 公共走道地面应选用防滑材料，颜色不宜过深或色差变化过大。居室房间宜采用PVC弹性材质地面，并上翻墙面350mm高且用厂家成品同材质PVC收口条收口。老年人卫生间防滑地砖不宜用深色。

2.4 居室内紧急呼叫按钮或拉绳的安装位置应设置在床头柜上方（近床边）。居室内卫生间坐便器旁的墙上应设置紧急呼叫按钮或拉绳，高度为400mm~600mm。居室卫生间门外走道应满足轮椅1.50m回转直径要求，并应在走道墙上350mm高处设置夜灯。

2.5 扶手及栏杆

2.5.1 公共空间设置的无障碍单层扶手高度应为850mm~900mm，并保持连贯。靠墙面的扶手起点和终点处应水平延伸不小于300mm的长度。扶手末端应向内拐到墙面或向下延伸不小于

装修说明

图集号 13J817

审核 张树君 校对 李锋亮 设计 邹晓峰 页 29

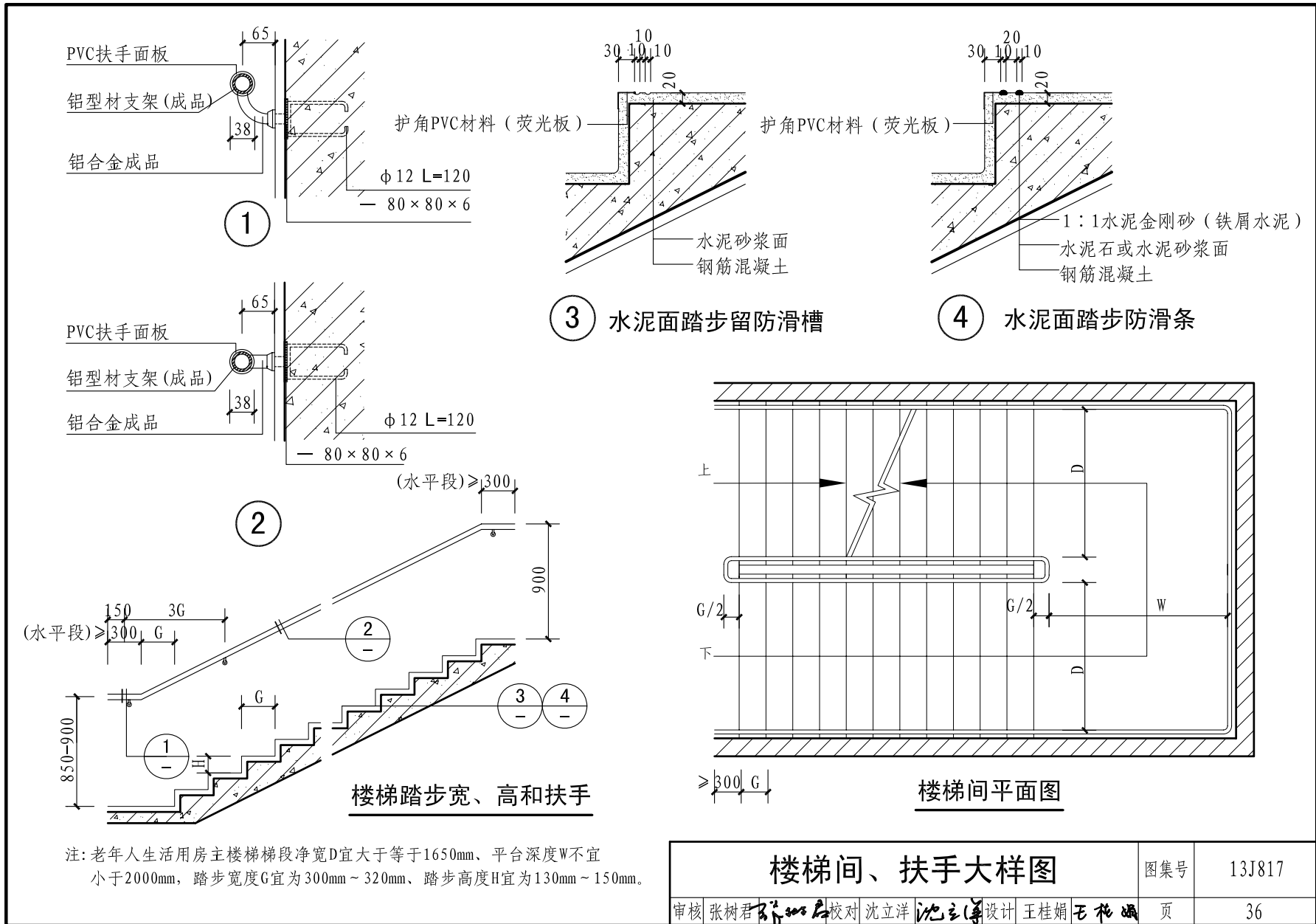

楼梯间、扶手大样图		图集号	13J817
审核	张树君	校对	沈立洋
设计	王桂娟	设计	王桂娟
页	36		

常用标识

1 常用标识系统的类型和常用布置位置

1.1 标识的功能：具有标记的功能，主要通过视觉来表现它的作用。标识上的文字或图案具有象征性、方向性、暗示性等功能。

1.2 标识的划分：标识按使用功能，参照国内医疗机构使用习惯划分为四类。

1.2.1 第一类为“一级导向类别”，用于建筑外部，主要说明建筑属性以及引导人流物流走向。

1.2.2 第二类为“二级导向类别”，用于建筑内部，主要标明建筑的垂直、平面分布区域。

1.2.3 第三类为“三级导向类别”，用于各楼层，主要标明平面的功能单元及独立区域。

1.2.4 第四类为“四级导向类别”，用于各类房间及公共区域，主要标明其属性及使用功能。

1.3 一般养老院标识导向分级适用范围见下表：

分类	一类	二类	三类	四类
位置	户外、楼宇牌	楼层、楼道牌	单元牌	门牌、窗口牌
标识内容	1. 院区入口名、楼宇名及标识 2. 道路指引标识 3. 道路分流标识 4. 服务设施标识 (停车场、商店等) 5. 楼宇标识 6. 户外总图 7. 户外形象标识	1. 楼层总索引图 2. 各楼层索引及平面引导图 3. 厅、走道标识 4. 公共服务设施标识 (洗手间、商店等) 5. 出入口引导 6. 咨询栏	1. 各生活养护单元 2. 各卫生保健单元 3. 各行政后勤单元 4. 各文化娱乐单元	1. 各房间门牌 2. 各窗口牌 (收费、取药等) 3. 公共服务设施牌 (洗手间、商店等)

2 标识设计说明及示例

按导向类别分出层次 (按由外到内、由大到小、由前到后顺序)；按老年人的人体工程学的原理设计字体大小、色彩；按人流走势在交汇处布置摆放。

字体大小按设置现场的实际情况计算出标识放置后有效的观察距离 (见图1)，根据人员的类型 (如老年人、弱视人群) 考虑差别后设计出文字的尺度。

估算公式：文字高度 (mm) = 可辨距离 (m) / 12.5

$$H = \frac{L}{12.5}$$

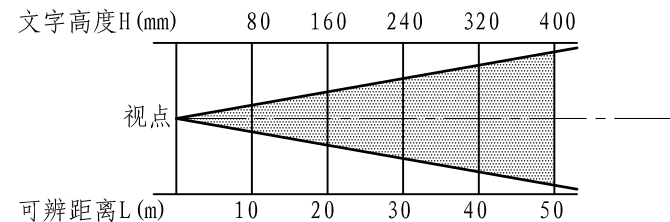

文字高度与可辨距离关系图

常用标识							图集号	13J817
审核	张树君	张树君	校对	潘莉	潘莉	设计	谈卫佳	谈卫佳
							页	37



一级导向：户外形象标识



二级导向：楼层总索引标识



三级导向：护理单元标识



四级导向：窗口牌



一级导向：楼宇大字标识



二级导向：各楼层索引标识



三级导向：行政、后勤标识



四级导向：公共服务牌



一级导向：户外总图标识



二级导向：分出入口引导标识



三级导向：医务单元标识



四级导向：楼层牌

常用标识

图集号 13J817

审核 张树君 邵永昌 校对 潘莉 潘莉 设计 谈卫佳 游晓

页 38

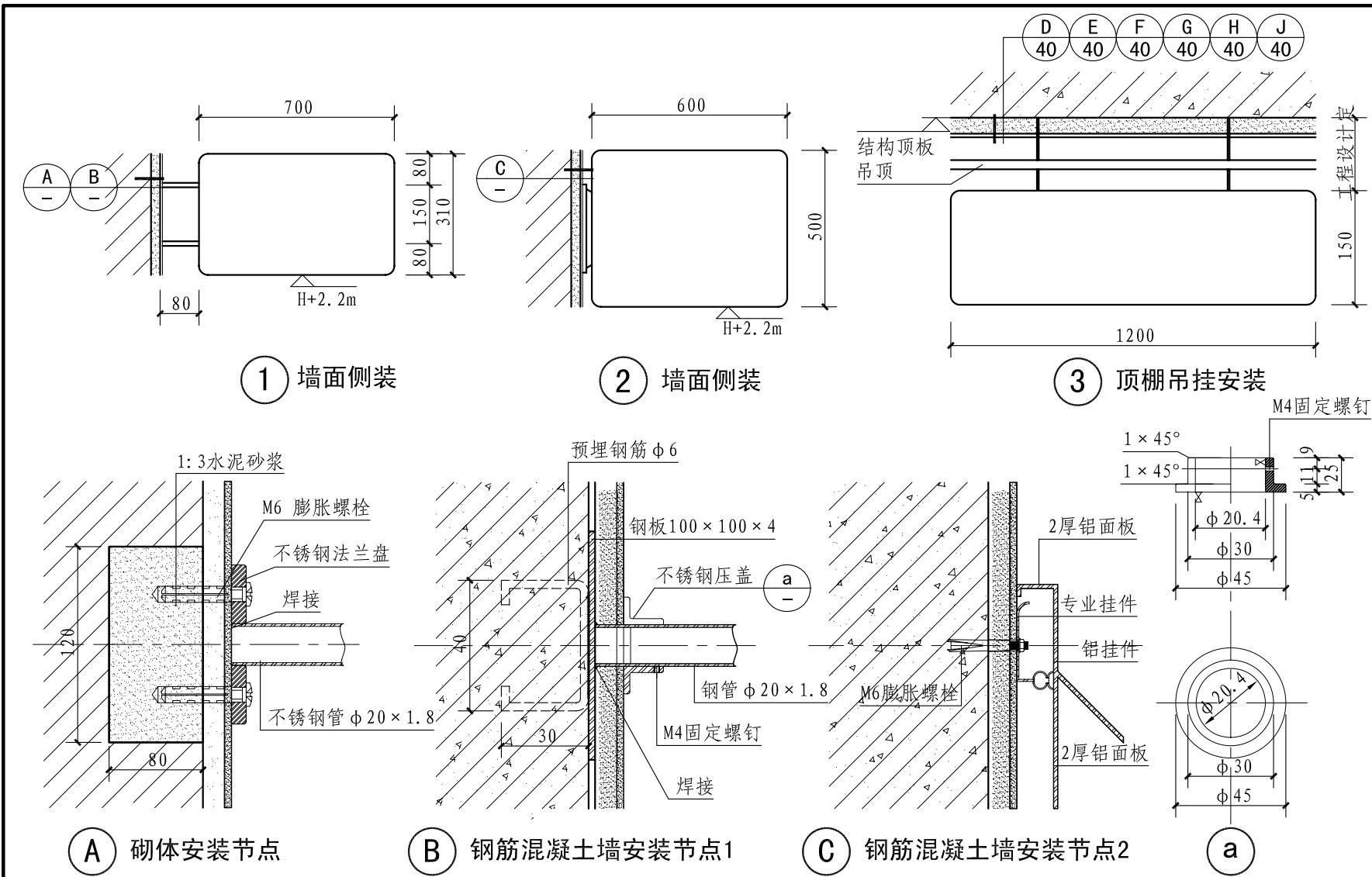

注: H为楼面标高。

安装节点		图集号	13J817
审核	张树君 张树君	校对	潘莉 潘莉
设计	谈卫佳	设计	谈卫佳
页		页	39

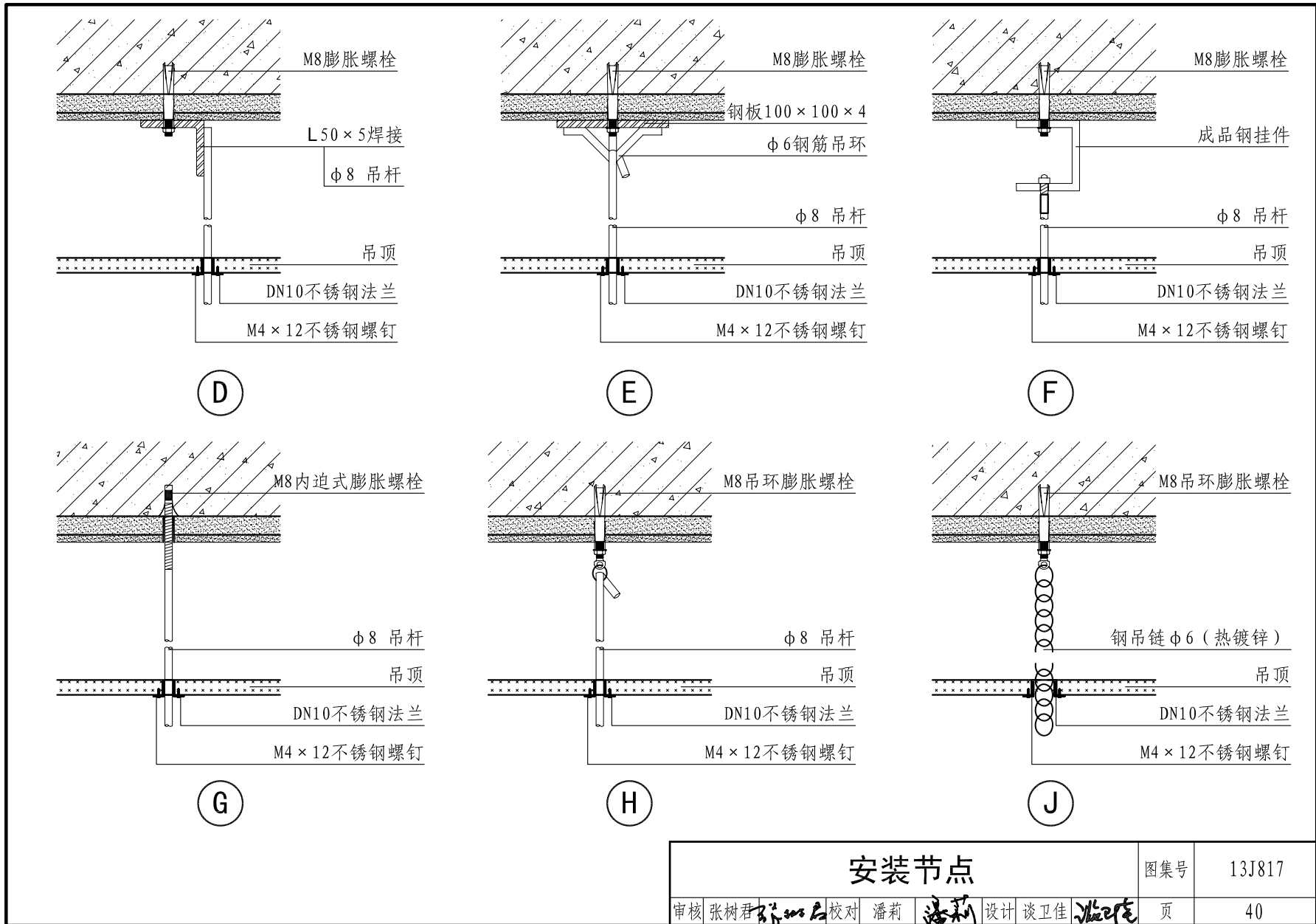

基本装备

老年养护院基本装备的配置应根据失能老年人在生活照料、保健康复、精神慰藉等方面的基本需要以及管理要求，按建设规模分类配置。

老年养护院的基本装备包括生活护理、医疗、康复、安防设备和必要的交通工具等。

1 生活护理设备

老年养护院应配备护理床、气垫床、专用沐浴床椅、电加热保温餐车等生活护理设备。

2 医疗设备

老年养护院应按不同规模配备相应的心电图机、B超机、抢救床、氧气瓶、吸痰器、无菌柜、紫外线灯等医疗设备。

3 康复设备

老年养护院康复设备应包括物理治疗和作业治疗设备。

4 安防设备

老年养护院应配备监控、定位、呼叫、计算机及网络、摄录像等设备。

5 交通工具

老年养护院的交通工具应包括老年人接送车、物品采购车等。

各类老年养护院基本装备详见右表，“√”表示应具备。

老年养护院基本装备详表

项 目		500床	400床	300床	200床	100床
生活护理设备	护理床	√	√	√	√	√
	气垫床	√	√	√	√	√
	专用沐浴床椅	√	√	√	√	√
	电加热保温餐车	√	√	√	√	√
医疗设备	心电图机	√	√	√	√	—
	B超机	√	√	—	—	—
	抢救床	√	√	√	√	√
	氧气瓶	√	√	√	√	√
	吸痰器	√	√	√	√	√
	无菌柜	√	√	√	√	√
康复设备	物理治疗设备	√	√	√	√	√
	作业治疗设备	√	√	√	√	√
安防设备	监控设备	√	√	√	√	√
	定位设备	√	√	√	√	√
	呼叫设备	√	√	√	√	√
	计算机及网络设备	√	√	√	√	√
交通工具	老年人接送车	√	√	√	√	√
	物品采购车	√	√	√	√	√

基本装备

图集号

13J817

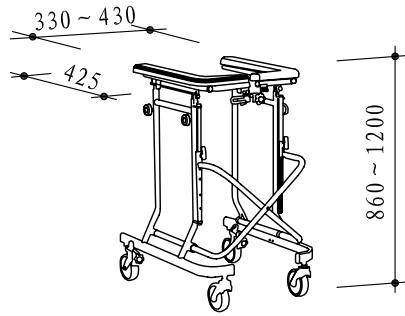

带滚轮助行器

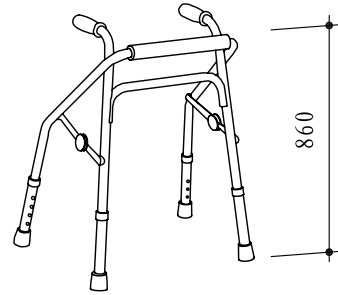

助行器

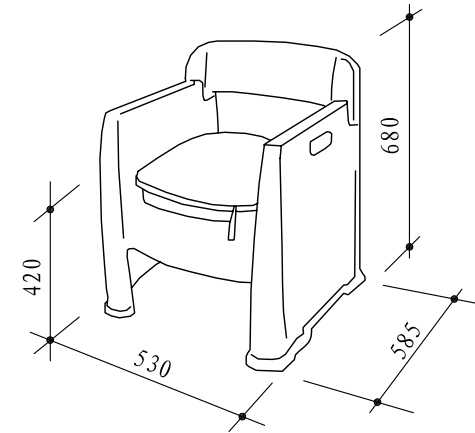

靠背式便携坐便椅

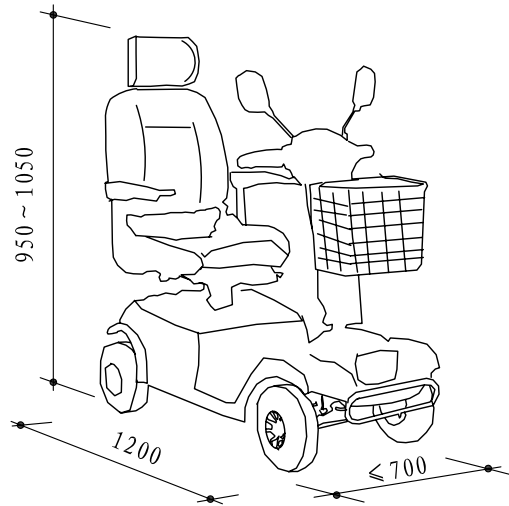

电动代步车立体关系

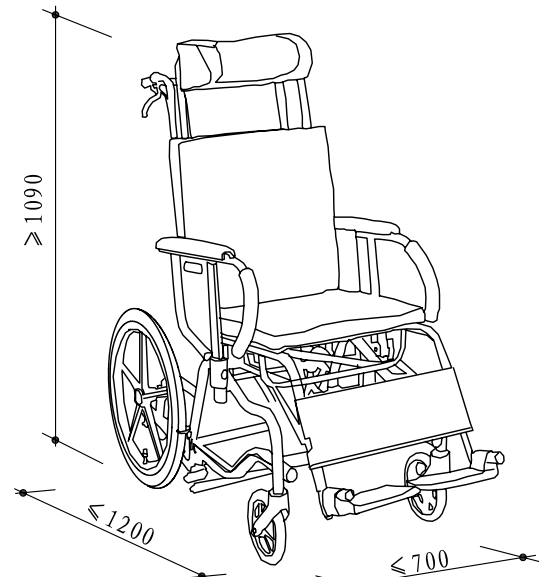

轮椅

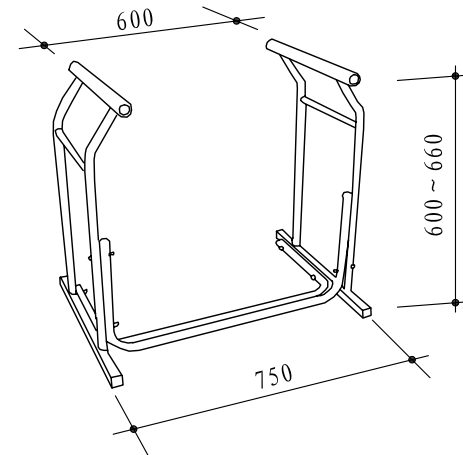

马桶扶手架

注：图中所标注尺寸仅供参考，具体尺寸以生产厂家提供为准。

助行助厕器							图集号	13J817
审核	张树君	张树君	校对	沈立洋	沈立洋	设计	程静	程静
							页	42

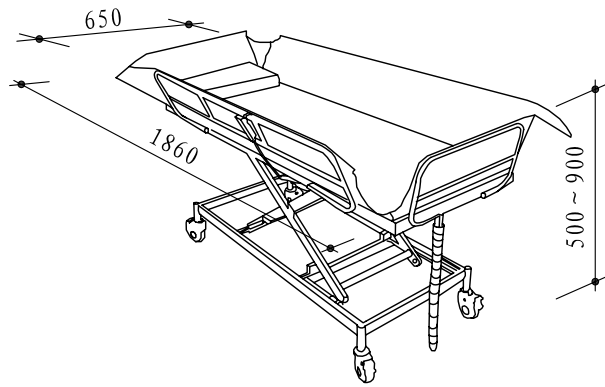

手动清洗床

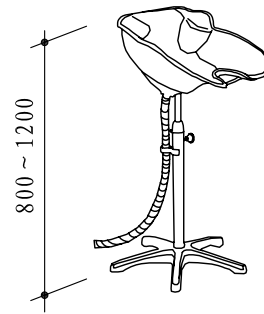

移动式升降洗头盆

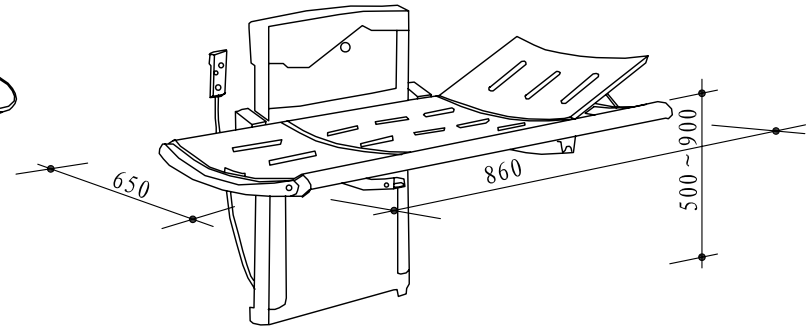

电动洗浴床

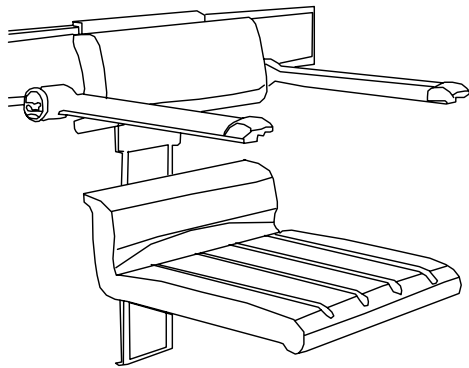

可移动带靠背和扶手沐浴椅
(墙面安装)

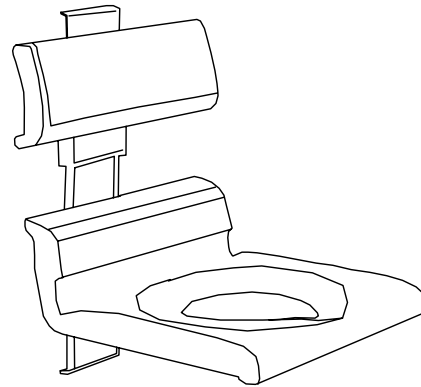

可移动中间开口带靠背沐浴椅
(墙面安装)

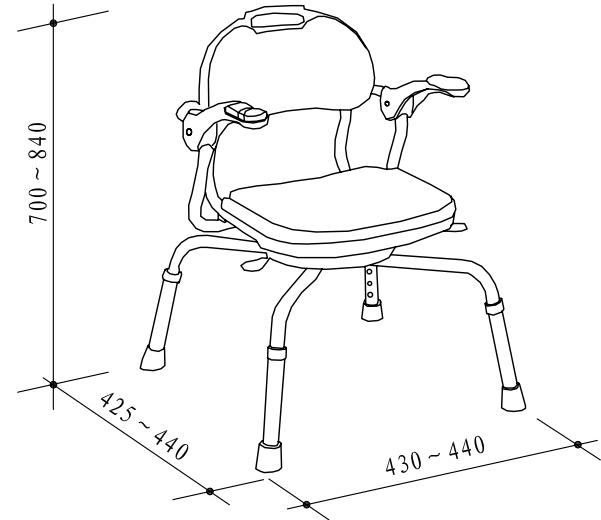

扶手式旋转洗澡椅

注：图中所标注尺寸仅供参考，具体尺寸以生产厂家提供为准。

洗浴用具							图集号	13J817
审核	张树君	张树君	校对	沈立洋	沈立洋	设计	程静	程静
							页	43

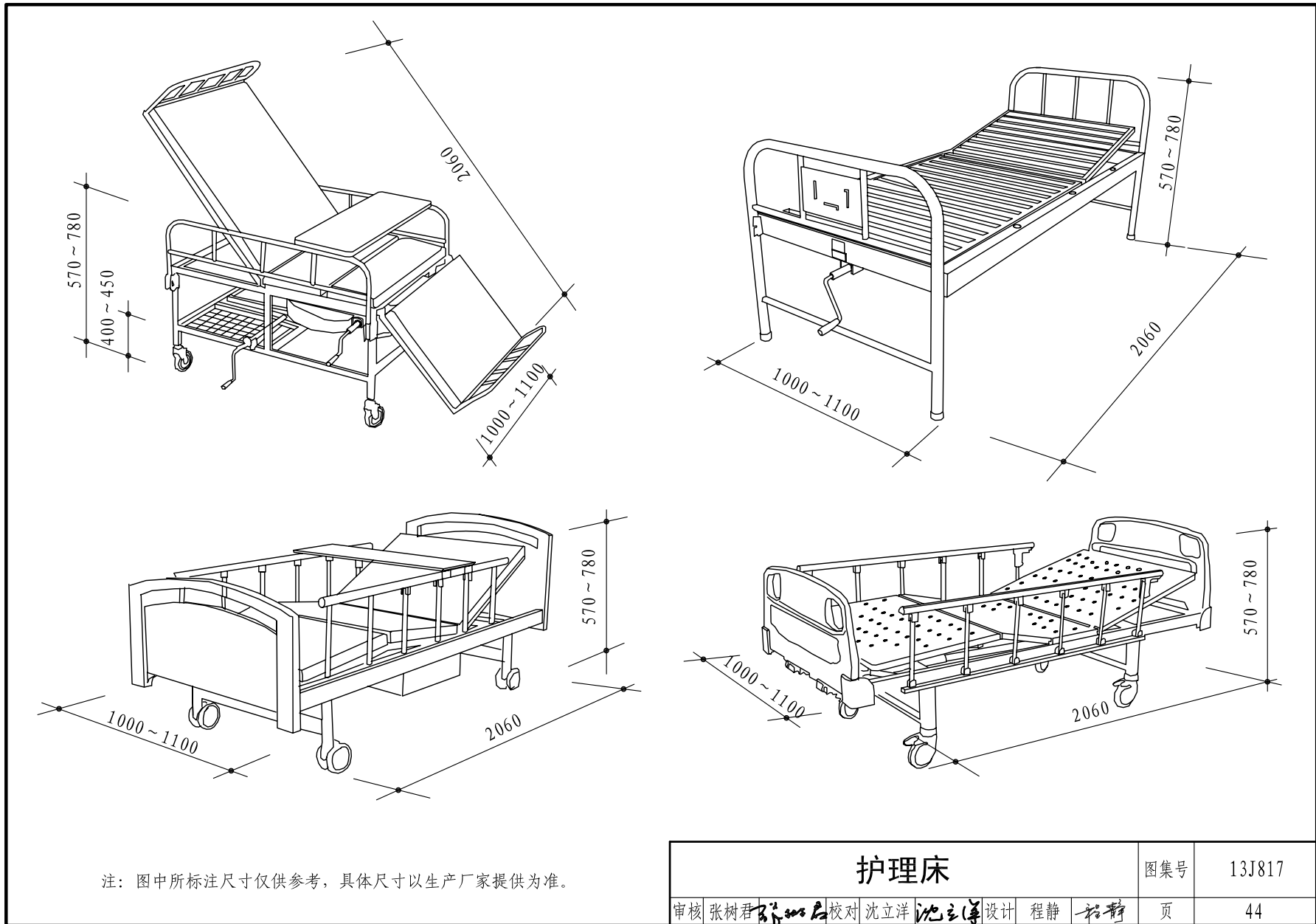

注：图中所标注尺寸仅供参考，具体尺寸以生产厂家提供为准。

护理床							图集号	13J817
审核	张树君	张树君	校对	沈立洋	沈立洋	设计	程静	程静
							页	44

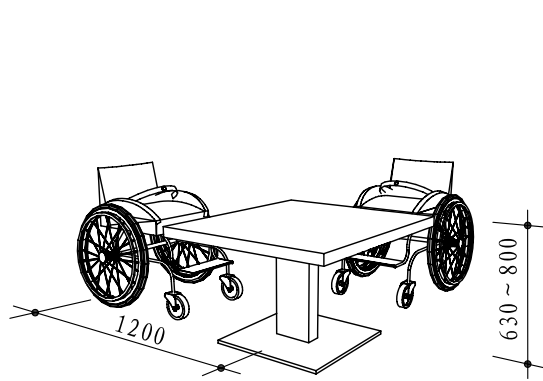

电动升降OT桌

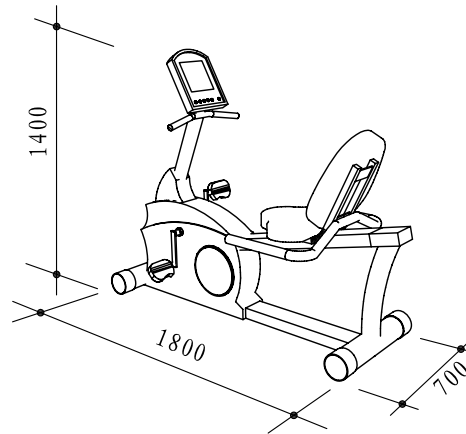

上下肢运动训练器

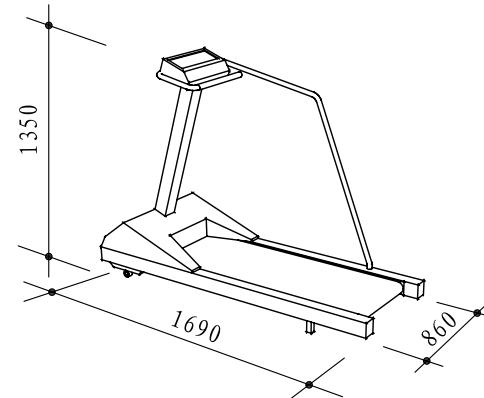

步态评估训练系统

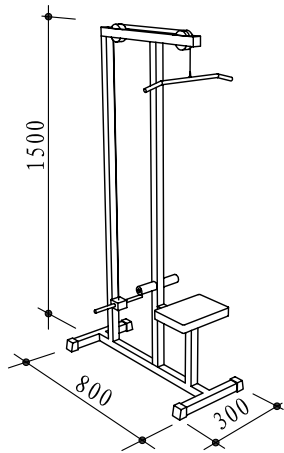

重锤训练器

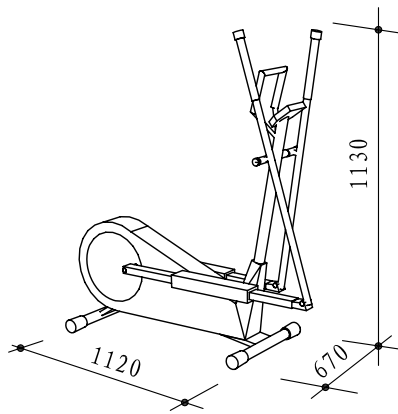

功能自行车

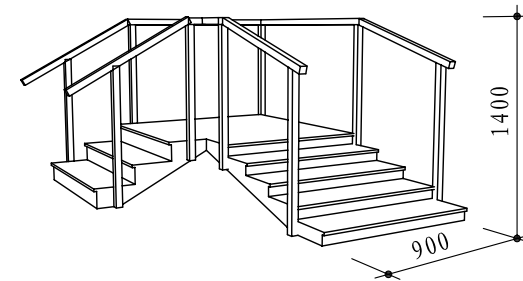

步态训练阶梯

注：图中所标注尺寸仅供参考，具体尺寸以生产厂家提供为准。

康复设备							图集号	13J817
审核	张树君	张树君	校对	沈立洋	沈立洋	设计	谈卫佳	谈卫佳
							页	45

设计说明

1 项目概况

- 1.1 项目地点：夏热冬冷地区某城市。
- 1.2 建设规模：总用地22359m²，总建筑面积17315m²，总床位数：402张，其中1#楼122张，2#楼124张，3#楼156张。
- 1.3 本工程各项指标主要依据《老年养护院建设标准》建标144-2010进行设计。

2 总平面布置

2.1 总平面布置原则

本工程总平面采用院落式布局，园区内人车分流，医疗康复、办公区及配套功能用房相对独立又紧密联系，各个功能区采用连廊连接。满足当地的规划要求，在功能组织上，将相对联系紧密的功能用房集中布置。在满足日照的要求下，适当缩小使用功能半径，方便老年人及工作人员的使用。场地布置设老年人室外活动场、衣服晾晒场和机动车、非机动车停车场。

2.2 建筑单体布置

单体建筑主要分为1#、2#、3#生活楼，保健康复楼，行政综合楼和附属用房。

老年人生活用房建筑南北朝向。1#、2#、3#老年人生活楼间距满足日照要求，且利用楼宇间的空间布置活动场地和绿化景观。行政综合楼靠近基地出入口，方便访客的进出。保健康复楼布置在基地西侧的中部，与老年人生活楼宇间形成良好的对话关系。

2.3 交通组织

基地主入口设在南面城市道路上。次入口设在西面城市道

路上。基地内人车分流，沿基地周边设环形车行道并满足消防车通行要求；道路宽6.0m，转弯半径7m。人行道路布置在基地中部，结合连廊设在各楼宇间；老年人可通过人行道和连廊在楼宇间安全走动，并到达室内外休闲活动场所。

3 建筑设计

3.1 设计原则

本工程房屋建筑采用钢筋混凝土结构，老年人用房抗震设防类别为重点设防类。

符合国家建筑设计防火规范相关规定，其建筑耐火等级为二级。

老年人生活楼为多层建筑，每栋生活楼垂直交通设置一部医用电梯；楼梯数量满足使用和安全疏散要求。

3.2 平面设计

三栋生活楼的养护单元均以楼层划分；每个养护单元床位数约为30张。

1#生活楼，共4层，建筑面积3810m²，床位122张。居室以两人间为主，内设卫生间。养护单元的会见聊天厅和公共活动室布置在北侧，护理站设在一层。

2#生活楼，共4层，建筑面积3620m²，床位124张。居室以两人间为主，内设卫生间。养护单元设有会见聊天厅和公共活动室，每层设护理站。

3#生活楼，共5层，建筑面积4530m²，床位156张。居室以4人间为主，内设卫生间或两个4人间设共用卫生间。设置会见聊天厅和公共活动室，每层设护理站。

设计说明		图集号	13J817
审核	张树君	校对	周瑞佳
设计	沈立洋	沈立洋	页
			46

保健康复楼，建筑面积1885m²，共3层。一、二层为保健康复用房，三层为社会工作用房及培训室。多功能厅及亲情网络室为单层房屋与行政综合楼邻建。

行政综合楼，建筑面积1225m²，共3层。一层设有接待、入住登记、健康评估室和部分老年人娱乐用房。二层为行政办公用房。

附属用房，建筑面积1325m²，共2层，局部地下一层。地下室为消防水池、水泵房。一层为老年人厨房（与职工厨房共用）、配餐送餐、餐厅（老年人与职工错时使用）及洗衣房。二层为职工淋浴室和食品仓库。配电房为一层单层房屋与洗衣房邻建。

3.3 剖面设计

老年人生活楼层高为3.6m（采用分体式空调）。公共空间吊顶完成高度最低点为2.4m。附属用房根据设备的高度和大空间的需要层高为4.8m，多功能厅净高4m。

3.4 垂直交通设计

建筑内以楼梯和电梯作为竖向交通，主要疏散通道采用封闭楼梯间。电梯分为医梯、货梯和客梯，并做到洁污分流。

3.5 无障碍设计

本设计所有公共部位均做无障碍设计，包括室外出入口的坡道、电梯、走道、公共卫生间等。所有的楼梯和公共走道、走廊均双侧设置扶手。老年人居室内卫生间满足无障碍的设计要求，方便老年人使用。

3.6 立面设计

建筑外观色调温馨，简洁大方，自然和谐。

3.7 消防设计

3.7.1 总平面：本工程为多层建筑，建筑耐火等级为二级。消防通道可到达每栋建筑，路面宽6m。消防控制中心与总值班室设置在行政综合楼的一层且直通室外。

3.7.2 建筑

1) 防火分区和安全疏散：各单体建筑按照自然楼层划分防火分区，每层建筑面积不超过2500m²；每个防火分区设有两部封闭楼梯间。地下建筑为一个防火分区，设置一个直通室外的安全出口，并设置竖向梯为第二安全出口。生活楼设置的主要封闭楼梯间，楼梯梯段净宽1.65m，平台深2m。

2) 防火构造及配件：各单体建筑楼梯间、电梯井的耐火极限为2.00h。变配电房的门为甲级防火门，其他设备用房的门为乙级防火门。封闭楼梯间的门为乙级防火门。消防控制中心、消防水泵房等设备用房为独立空间，并用不低于2.00h的防火隔墙和不低于1.50h的楼板与其他用房隔开。设置在行政综合楼一层的老年人活动室用耐火极限不低于2.00h的防火隔墙和不低于1.00h的楼板与其他场所分隔。墙上设置的内门、窗采用乙级防火门、窗。库房采用耐火极限不低于2.00h的防火隔墙与其他部位分隔，墙体上的门、窗采用乙级防火门、窗。冷库阁楼层和墙体的可燃绝热层采用不燃性墙体分隔。

设计说明

图集号

13J817

审核	张树君	张树君	校对	周瑞佳	周瑞佳	设计	沈立洋	沈立洋
----	-----	-----	----	-----	-----	----	-----	-----

页

47

3.8 节能设计

本工程建在夏热冬冷地区。

外墙、屋面的保温措施：外墙外保温采用无机保温砂浆；屋面保温采用挤塑聚苯板保温层（保温板厚度通过节能计算）。

使用空调或采暖房间的外窗采用断热铝合金中空双层玻璃窗。

3.9 电梯选用详见下表。

4 其他

4.1 为老年人服务的室外连廊未计入建筑面积指标内。

4.2 建筑阳台、中庭的临空栏杆为避免老人恐高，高度设置为1.5m。

4.3 为保障老年人的安全，窗户的开启宽度应加以限制，并满足通风要求。

电梯选用表

电梯名称	额定载重量 (kg)	额定速度 (m/s)	井道尺寸 (宽×深) (mm)	轿厢尺寸 (宽×深) (mm)	层门洞口尺寸 (宽×高) (mm)	顶层高度 (mm)	坑底深度 (mm)	数量 (台)	设置部位
医用电梯	1600	1.0	2400×3000	1400×2400	1500×2200	4400	1700	4	生活楼、保健康复楼
载货电梯	1600	1.0	2500×2850	1400×2400	1600×2200	4200	1600	4	生活楼、附属用房
乘客电梯	1000	1.0	2200×2200	1600×1400	1100×2200	4200	1600	1	行政综合楼

注：医用电梯、乘客电梯均采用无障碍电梯。

设计说明							图集号	13J817
审核	张树君	张树君	校对	周瑞佳	周瑞佳	设计	沈立洋	沈立洋
							页	48

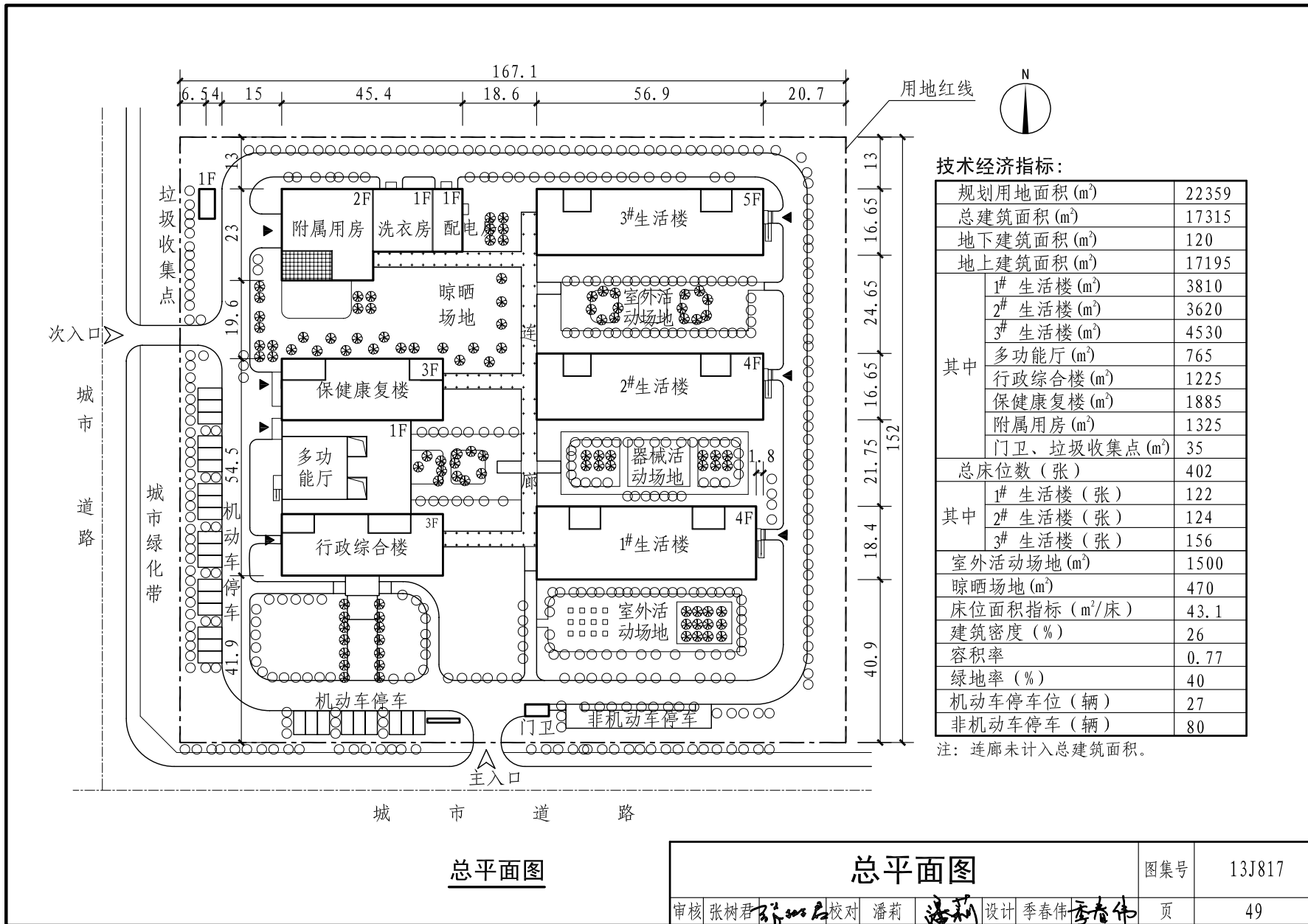

总平面图

总平面图

图集号 13J817

审核 张树君 邵永君 校对 潘莉 潘莉 设计 季春伟 季春伟 页 49

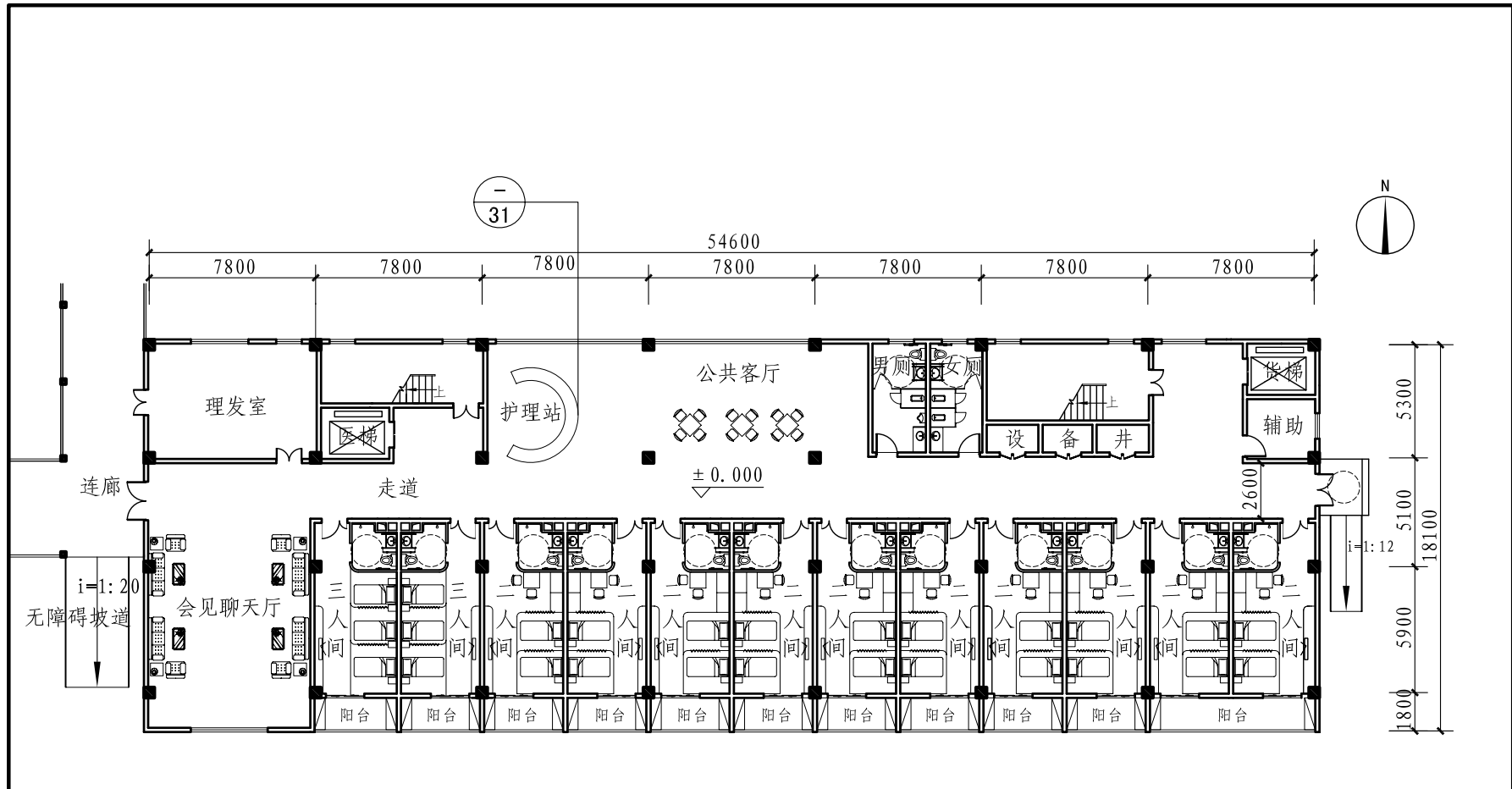

一层平面图

1#生活楼一层平面							图集号	13J817
审核	张树君	张树君	校对	潘莉	潘莉	设计	季春伟	季春伟
							页	50

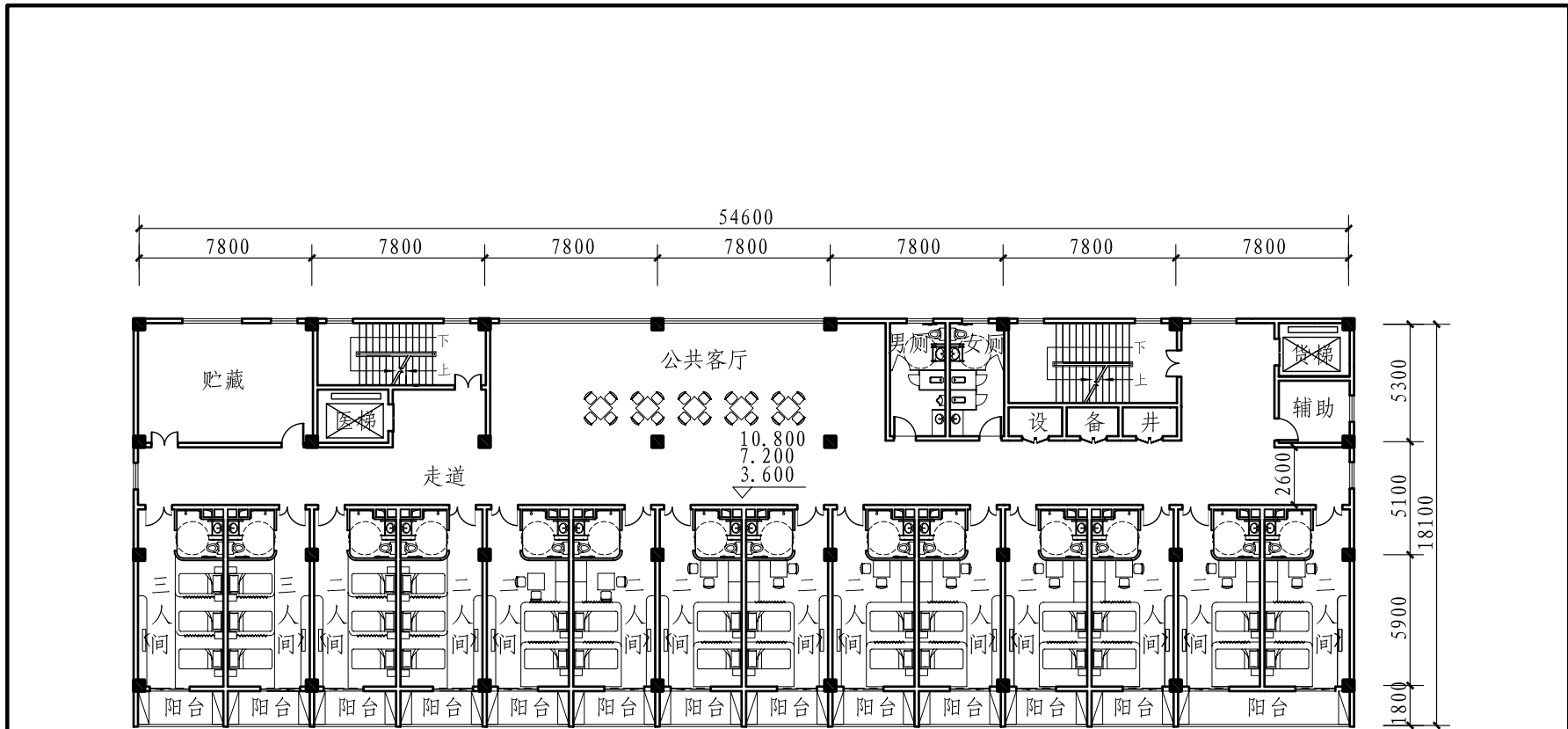

二~四层平面图

1# 生活楼二~四层平面		图集号	13J817
审核	张树君	校对	潘莉
设计	季春伟	季春伟	季春伟
页	51		

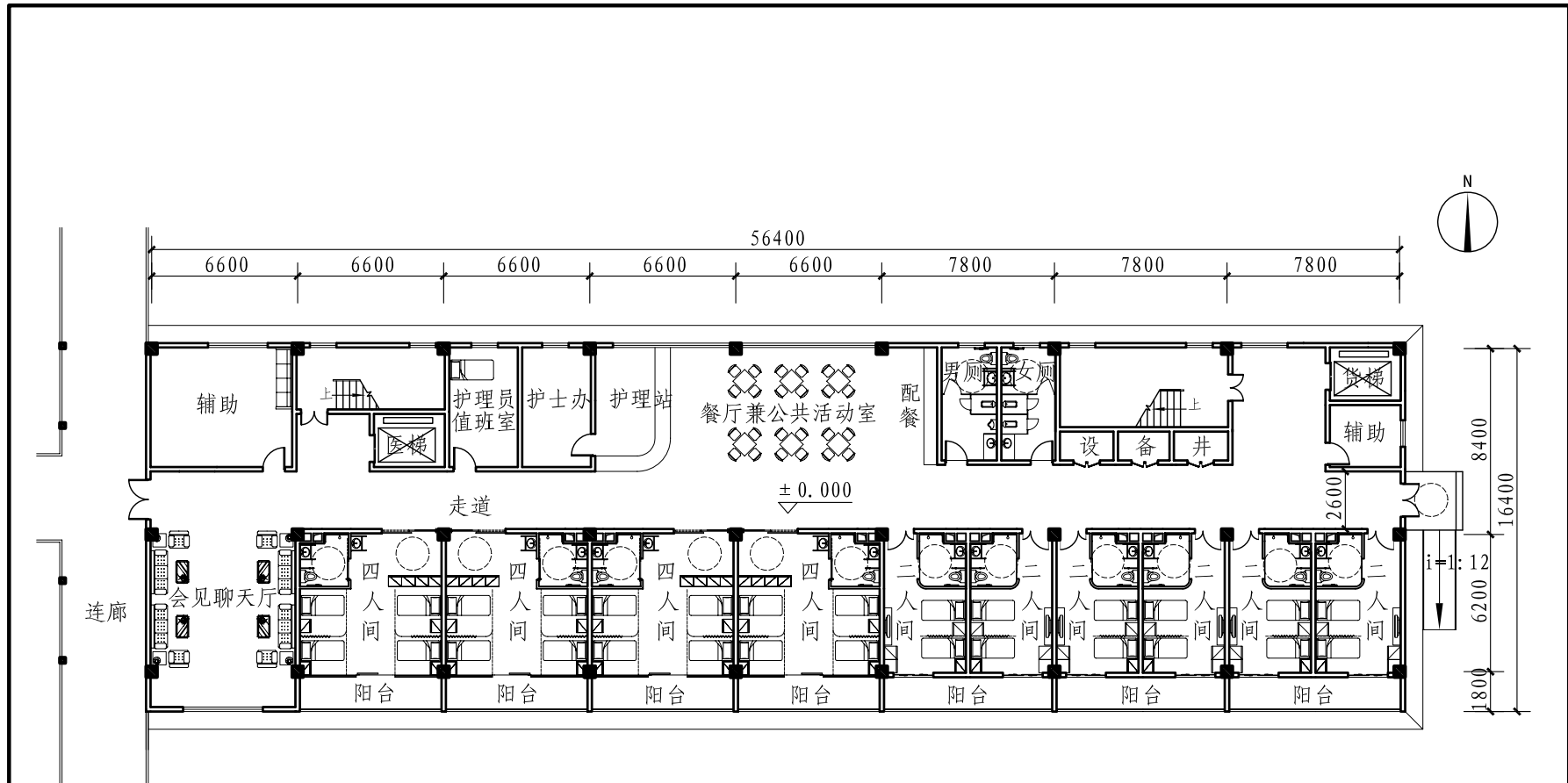

一层平面图

2#生活楼一层平面							图集号	13J817
审核	张树君	张树君	校对	潘莉	潘莉	设计	季春伟	季春伟
							页	52

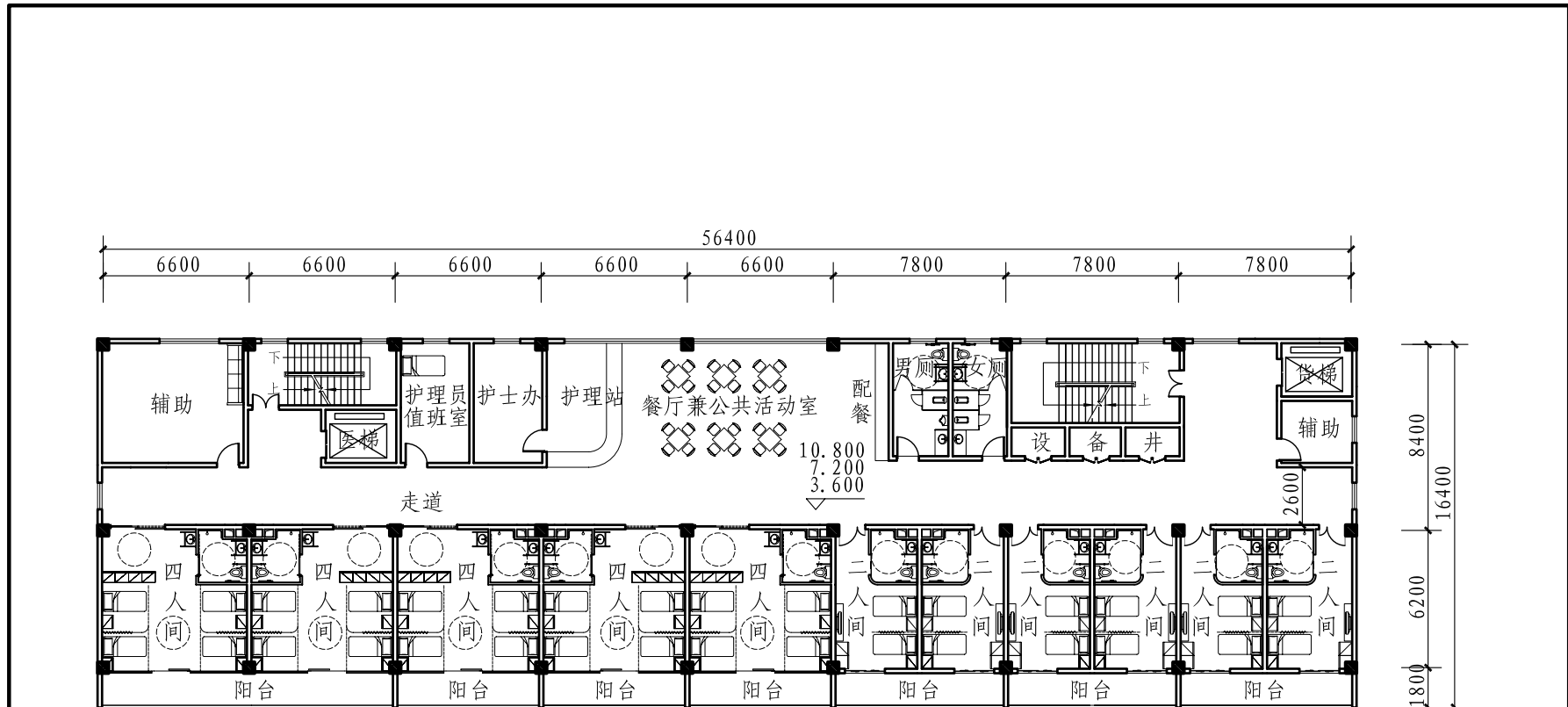

二~四层平面图

2#生活楼二~四层平面							图集号	13J817
审核	张树君	邵永昌	校对	潘莉	设计	季春伟	页	53

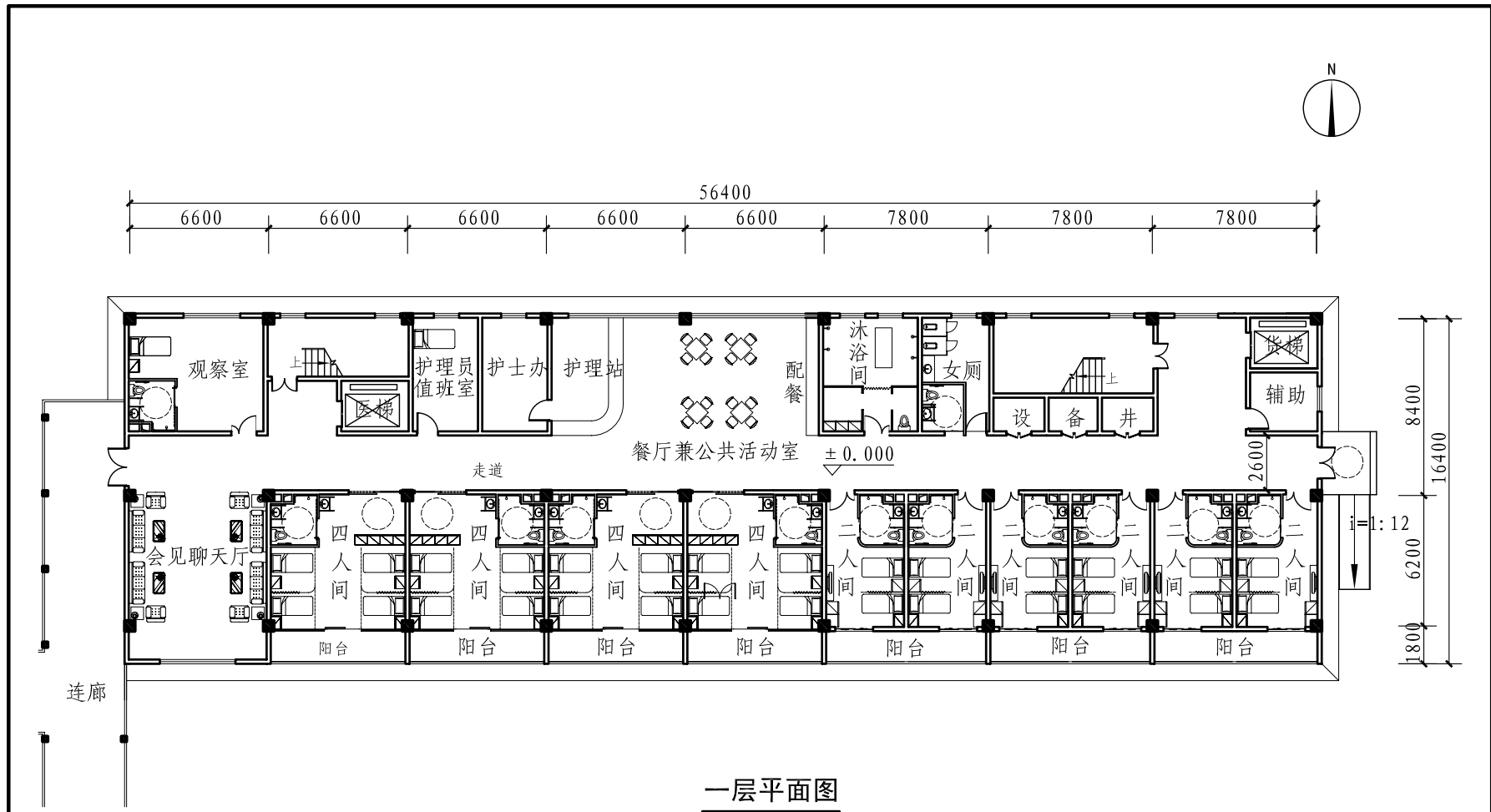

一层平面图

3# 生活楼一层平面							图集号	13J817
审核	张树君	张树君	校对	潘莉	潘莉	设计	季春伟	季春伟
							页	54

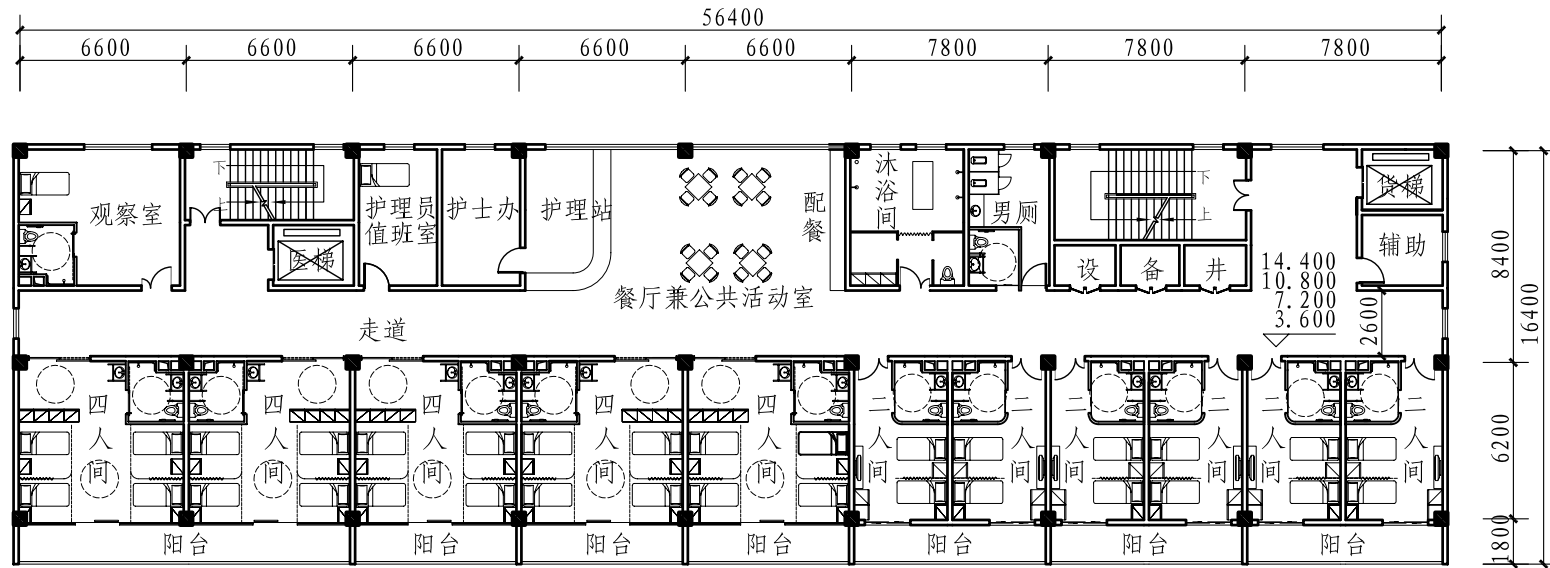

二~五层平面图

3#生活楼二~五层平面		图集号	13J817
审核	张树君 张树君	校对	潘莉 潘莉
设计	季春伟 季春伟	页	55

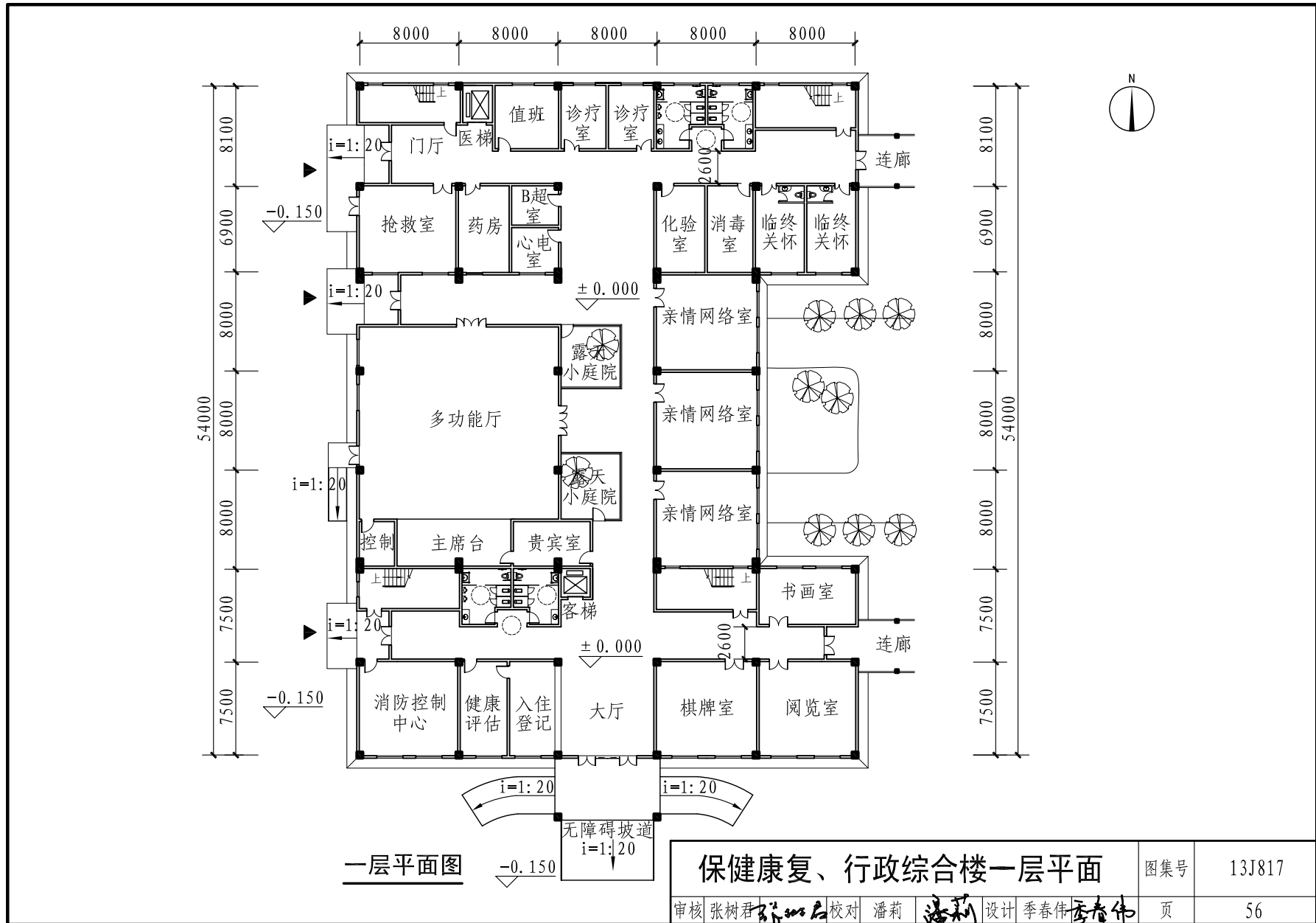

一层平面图

保健康复、行政综合楼一层平面

图集号 13J817

审核 张树君 张树君 校对 潘莉 潘莉 设计 季春伟 季春伟

页 56

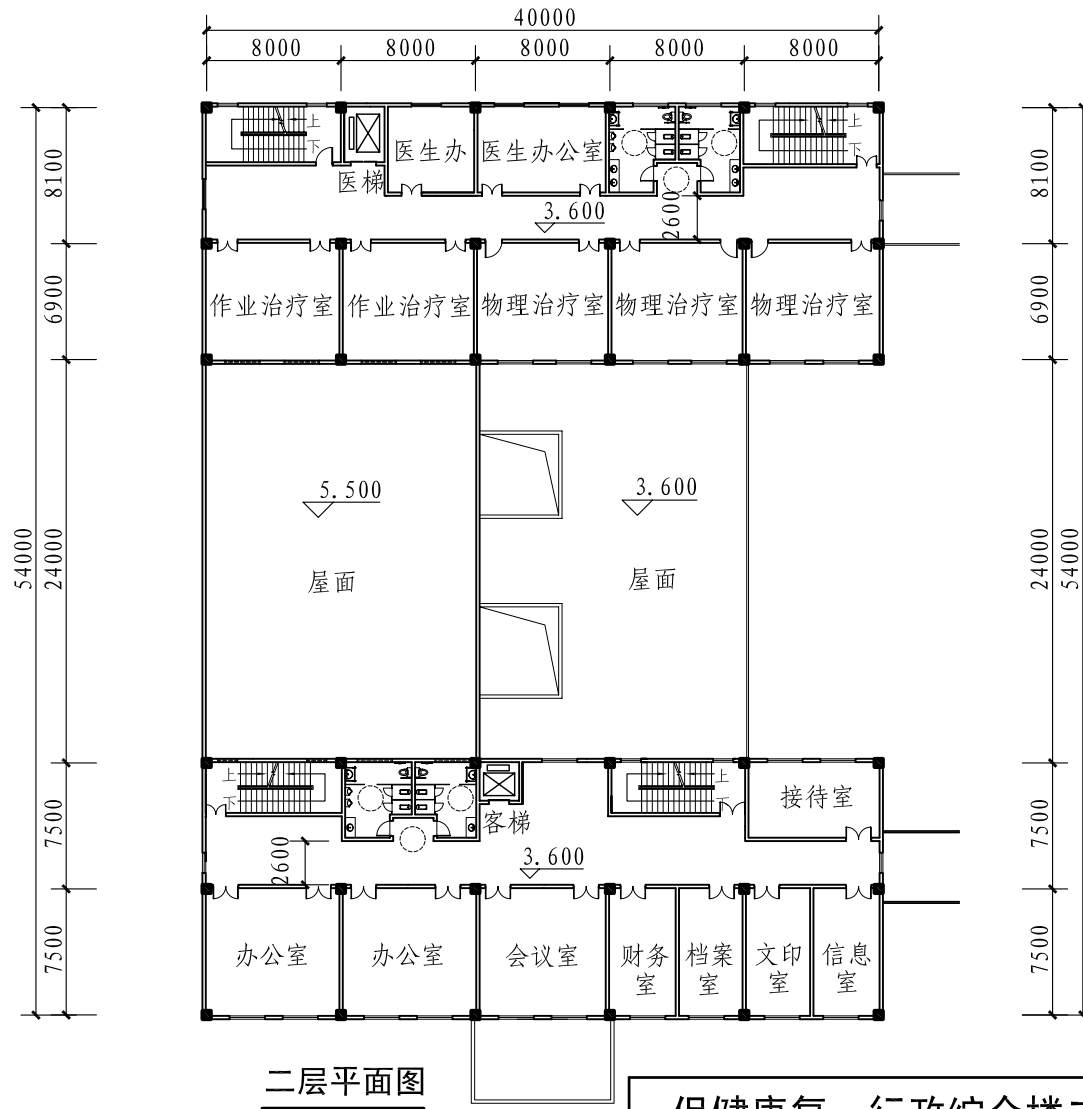

二层平面图

保健康复、行政综合楼二层平面

图集号 13J817

审核 张树君 张树君 校对 潘莉 潘莉 设计 季春伟 季春伟

页 57

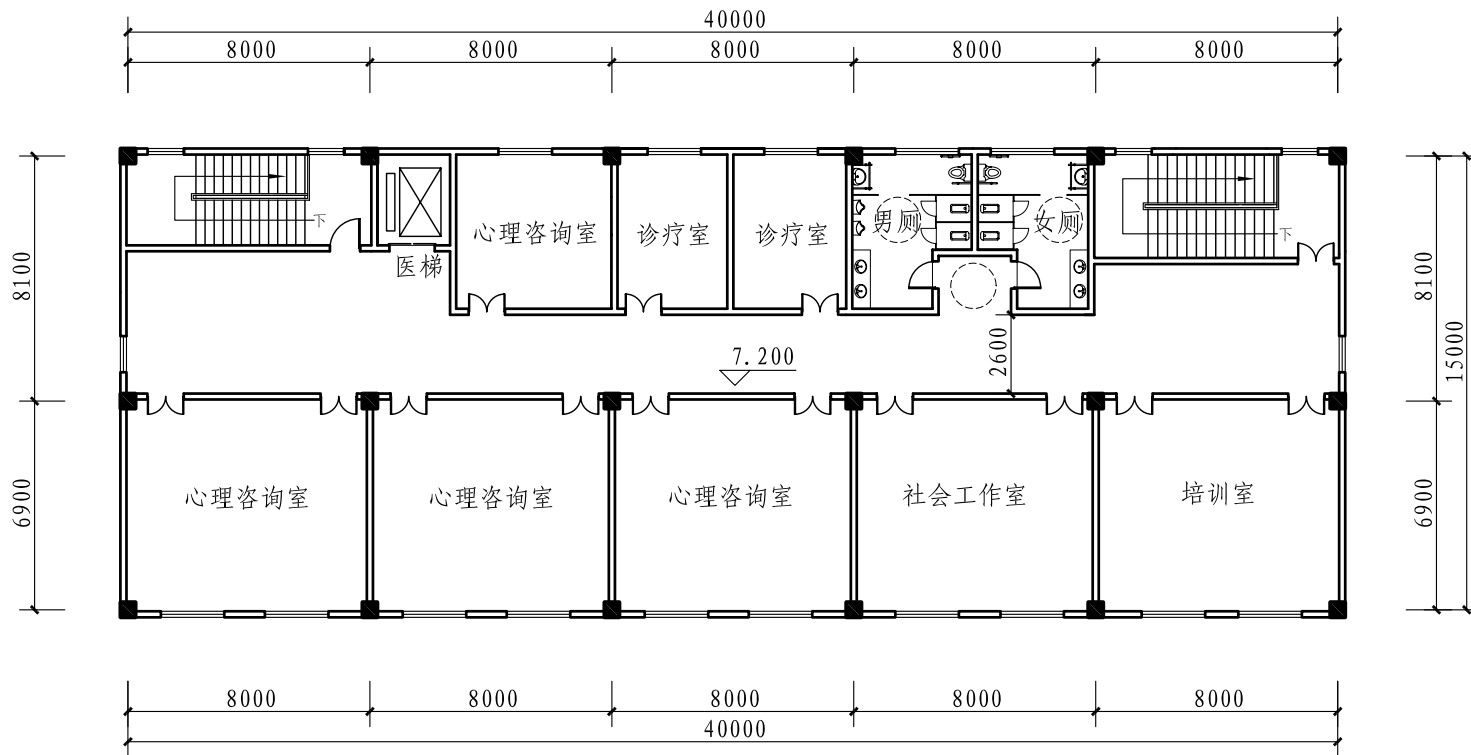

三层平面图

保健康复楼三层平面							图集号	13J817	
审核	张树君	张树君	校对	潘莉	设计	季春伟	季春伟	页	58

